



	KOMMUNSTYRELSENS ARBETSUTSKOTT
DATUM	Tisdagen den 21 september 2021, klockan 08.30 – 16.00
PLATS	Kommunkontoret, sammanträdesrum Skållerud och via Microsoft Teams

Ledamöter

Morgan E Andersson (C)
Eva Pärsson (M)
Daniel Jensen (KD)
Michael Melby (S)
Ulf Rexefjord (SD)

Ersättare

Peter Ljungdahl (C)
Mohamed Mahmoud (MP)
Jörgen Eriksson (KIM)
Thomas Hagman (S)
Liselott Hassel (SD)

Övriga

Karl-Olof Petersson kommunchef
Ingrid Engqvist chefssekreterare

- Sammanträdet öppnas
- Upprop samt anmälan om tjänstgörande ersättare
- Val av justerare – Ulf Rexefjord (SD)
Val av ersättare för justerare – Eva Pärsson (M)
- Tidpunkt för protokollets justering – 22 september 2021, klockan 08.00

Ärenden

Nr	Rubrik	Kommentar	Sida
1	Riktlinjer för bidrag till studieförbund verksamma i Melleruds kommun	Dovile Bartuseviciute, kl. 08.35	3
2	Pensionsavtal - bestämmelser om omställningsstöd och pension för förtroendevalda (OPF-KL 18)	Berit Hallersbo, kl. 08.50	16
3	Pensionspolicy för anställda inom Melleruds kommun	Berit Hallersbo	40
4	Resepolicy för anställda och förtroendevalda inom Melleruds kommun	Berit Hallersbo	54
5	Personalfrågor	Berit Hallersbo	73
6	Omfördelning medel från projekt VA Sapphult till projekt Radiokommunikation i Dalskog och projekt Utbyte av Betäckningar till gatubrunnar vid asfaltering	Anders Broberg, kl. 09.40 Magnus Olsson ARBETSMATERIAL	74
7	Projekt Anolfsbyn-Åsensbruk projektering, startbesked	Anders Broberg Magnus Olsson ARBETSMATERIAL	77

8	Projekt Upperud/Bränna förstärkning av ledningar, startbesked	Anders Broberg Magnus Olsson ARBETSMATERIAL	80
9	Projekt Utbyte gatubelysning 2021, startbesked	Patrik Storm, kl. 10.10 Magnus Olsson ARBETSMATERIAL	83
10	Projekt Gator runt kvarteret Ugglan - projektering, startbesked	Patrik Storm Magnus Olsson ARBETSMATERIAL	86
11	Projekt Uppdatering av utemiljöer 2021, startbesked	Peter Mossberg, kl. 10.30 Linda Hamrin Magnus Olsson ARBETSMATERIAL	89
12	Projekt Upprustning lokaler inom skolvht 2021 - Förråd Fagerlidsskolan, startbesked	Peter Mossberg Linda Hamrin Magnus Olsson ARBETSMATERIAL	93
13	Information kring arbete med ny Renhållningstaxa med förslag på fortsatt inriktning	Suzanne Håkansson, kl. 10.50	97
14	Planuppdrag angående ändring av stadsplan för nordöstra delen av Melleruds köping	Jonas Söderqvist, kl. 11.10 Maria Wagerland	98
15	Tillväxtfrågor	Maria Wagerland	118
16	Rapport över ej verkställda beslut enligt socialtjänstlagen (SoL) och lag om service till funktionshindrade (LSS) - kvartal 2/2021	Daniel Jensen	119
17	Sammanträdesplan för kommunfullmäktige, kommunstyrelsen, arbetsutskott och miljö- och hälsoråd 2022	Ingrid Engqvist	122
18	Redovisning av obesvarade motioner	Karl-Olof Petersson	128
19	Redovisning av obesvarade medborgarförslag	Karl-Olof Petersson	130
20	Redovisning av besvarade medborgarförslag	Karl-Olof Petersson	133
21	Aktuella frågor		136
22	Rapporter		137
23	Företagsbesök	Jenni Hagman, kl. 13.00 Maria Wagerland	138

Ordföranden

/

Chefssekreterare

ÄRENDE 1

Dnr KS 2021/470

Riktlinjer för bidrag till studieförbund verksamma i Melleruds kommun, revidering**Förslag till beslut**

Kommunstyrelsen beslutar att fastställa förslag till *Riktlinjer för bidrag till studieförbund verksamma i Melleruds kommun*.

Kommunfullmäktige beslutar att upphäva beslutet om dokument *Bidragsregler för studieförbund verksamma i Melleruds kommun*, fastställt av kommunfullmäktige 2005-05-18, § 57.

Sammanfattning av ärendet

Folkbildningsrådet fastställde i december 2015 en ny fördelningsmodell för det statliga bidraget till studieförbundens verksamhet. Västra Götalands Bildningsförbundet beslutade i juni 2017 att utarbeta en ny rekommendation för beräkning av kommunala anslag till de lokala studieförbundsavdelningarna i Västra Götaland.

Den 31 januari 2018 beslutat kommunstyrelsen om ny fördelningsmodell för kommunalt anslag till studieförbund verksamma i Melleruds kommun.

Den 2 december 2020 fick kommunchefen i uppdrag att ta fram förslag till uppdaterade regler för studieförbund verksamma i Melleruds kommun. Förslaget ska redovisas senast september 2021.

Förslag till reviderade regler innehåller uppdaterade skrivningar och motsvarande fördelningsmodell som Folkbildningsrådet använder då det finns fördelar för studieförbunden och för kommunen om det kommunala bidragssystemet i stor utsträckning harmonierar med det statliga bidragssystemet för studieförbund.

Beslutsunderlag

- *Bidragsregler för studieförbund verksamma i Melleruds kommun* fastställda av kommunfullmäktige, 2005-05-18, § 57.
- Kommunstyrelsens beslut 2018-02-07, § 29.
- Kommunstyrelsens beslut 2020-12-02, § 282.
- Reviderade *Regler för bidrag till studieförbund verksamma i Melleruds kommun*.
- Kommunstyrelseförvaltningens tjänsteskrivelse.



Kommunstyrelsen

Riktlinjer för bidrag till studieförbund verksamma i Melleruds kommun

Förslag till beslut

1. Kommunstyrelsen beslutar att fastställa förslag till "Riktlinjer för bidrag till studieförbund verksamma i Melleruds kommun."
2. Kommunfullmäktige beslutar att upphäva beslutet om dokument "Bidragsregler för studieförbund verksamma i Melleruds kommun", fastställt av kommunfullmäktige 2005-05-18.

Sammanfattning av ärendet

Folkbildningsrådet fastställde i december 2015 en ny fördelningsmodell för det statliga bidraget till studieförbundens verksamhet. Västra Götalands Bildningsförbundet beslutade i juni 2017 att utarbeta en ny rekommendation för beräkning av kommunala anslag till de lokala studieförbundsavdelningarna i Västra Götaland.

Den 31 januari 2018 beslutat kommunstyrelsen om ny fördelningsmodell för kommunalt anslag till studieförbund verksamma i Melleruds kommun.

Den 2 december 2020 fick kommunchefen i uppdrag att ta fram förslag till uppdaterade regler för studieförbund verksamma i Melleruds kommun. Förslaget ska redovisas senast september 2021.

Förslag till reviderade regler innehåller uppdaterade skrivningar och motsvarande fördelningsmodell som Folkbildningsrådet använder då det finns fördelar för studieförbunden och för kommunen om det kommunala bidragssystemet i stor utsträckning harmonierar med det statliga bidragssystemet för studieförbund.

Beslutsunderlag

- Regler för studieförbund verksamma i Melleruds kommun fastställda av kommunfullmäktige, 2005-05-18, § 57.
- Kommunstyrelsens beslut 2018-01-31, § 29.
- Kommunstyrelsens beslut 2020-12-02, § 282.
- Kommunstyrelsens tjänsteskrivelse.
- Reviderade Regler för bidrag till studieförbund verksamma i Melleruds kommun.

Postadress

Melleruds kommun
Kommunstyrelseförvaltningen
464 80 MELLERUD

Besöksadress

Storgatan 13

E-post

kommunen@mellerud.se

Telefon

0530-180 00

Webb

www.mellerud.se

Bankgiro

5502-2776

Organisationsnummer

212000-1488



Beskrivning av ärendet

Bakgrund

Folkbildningsrådet fastställde i december 2015 en ny fördelningsmodell för det statliga bidraget till studieförbundens verksamhet. Västra Götalands Bildningsförbund beslutade i juni 2017 att utarbeta en ny rekommendation för beräkning av kommunala anslag till de lokala studieförbundsavdelningarna i Västra Götaland.

Kommunstyrelsen beslutade den 31 januari 2018 om ny fördelningsmodell för kommunalt anslag till studieförbund verksam i Melleruds kommun.

Kommunens regler för studieförbund är antagna av kommunfullmäktige under 2005 och harmonierar inte med den nya fördelningsmodellen som antogs av kommunstyrelsen 2018.

Kommunstyrelsens arbetsutskott (KSAU) gav den 2 december 2020 kommunchefen i uppdrag att ta fram förslag till uppdaterade bidragsregler för studieförbund verksam i Melleruds kommun. Uppdraget ska redovisas till KSAU senast september 2021.

Analys

Nuvarande bidragsregler

Melleruds kommun fördelar bidrag till studieförbund verksam i Melleruds kommun. Kommunfullmäktige fastställde 2005 bidragsregler för studieförbund verksam i Melleruds kommun. Bidragsmodellen i för studieförbund består av tre delar:

1. **Grundbidrag**, 70 procent.
2. **Målgruppsbidrag**, 20 procent.
3. **Volymbidrag**, 10 procent.

2018 fastställde kommunstyrelsen ny fördelningsmodell för kommunalt anslag till studieförbund, för att Västra Götalands Bildningsförbund utarbetade en ny rekommendation för beräkning av kommunala anslag, vilken fokuserar på de tre verksamheter:

Studiecirklar och annan folkbildningsverksamhet

- Unika deltagare
- Studietimmar
- Deltagare med funktionsnedsättning

Kulturarrangemang

- Antal kulturarrangemang

Anslaget fördelning mellan verksamhetsformerna

- 70 % studiecirklar, (50 %deltager och 50 % studietimmar)
- 10 % annan folkbildningsverksamhet (50 % deltagare och 50 % studietimmar)
- 20 % kulturarrangemang (antal kulturprogram)

Anslag beräknas på en genomsnittlig verksamhet under två år med en eftersläpning på ett år. Denna formel används i alla tre verksamhetsformerna.



Folkbildningsrådet

Folkbildningsrådet är en ideell förening med vissa myndighetsuppdrag givna av riksdagen och regeringen. Uppdragen regleras via förordningar, riktlinjer och regleringsbrev. Folkbildningsrådets huvudsakliga uppgift är att fördela de pengar som staten ger till folkbildningen, och utvärdera om pengarna används som det är tänkt.

Västra Götalands Bildningsförbund

Västra Götalands Bildningsförbund är en mötesplats för den samlade folkbildningen inom regionen. Dit räknas de 10 studieförbundens regionala enheter, 16 rörelsefolkhögskolor, 6 st VGR-skolor, Förvaltningen för kulturutveckling (VGR) och RF SISU Idrottsutbildarna i Västra Götaland.

Förslag

Förvaltningen föreslår att uppdatera nuvarande bidragsregler och anpassa till den nya fördelningsmodell för kommunalt anslag, som används i Melleruds kommun sedan 2018.

Förslag till reviderade regler innehåller ny formulering av bidragets syfte, som regleras i förordningen (2015:218) om statsbidrag till folkbildningen, samt ny fördelningsmodell, villkor för ansökan och redovisning, samt utbetalning av bidrag.

Överväganden

Kommunikation med studieförbunden verksamma i Melleruds kommun har inte skett under senaste tiden, det vill säga att kommunstyrelsen inte har kallat studieförbunden till överläggningar en gång om året. Utan verksamheterna inkommer med sin redovisning istället. Därför bör den delen strykas i reglerna om det inte bedöms önskvärt.

44 av 49 kommuner i Västra Götaland följer Västra Götalands Bildningsförbunds rekommendationer om hur bidrag ska fördelas till de lokala studieförbundsavdelningarna.

Folkbildningsrådets utbetalning av bidrag styrs genom förordningar, riktlinjer och regleringsbrev från staten. Västra Götalands Bildningsförbund utkommer med rekommendationer till kommunerna om hur de bör fördela sina bidrag till studieförbunden. I bildningsförbundets styrelse sitter representanter från de studieförbund som bland annat kommunerna utbetalar bidrag till.

Det finns fördelar såväl för kommunen som för studieförbunden att det kommunala bidragssystemet i stor utsträckning harmonierar med det statliga bidragssystemet för studieförbund. Det är en enkel och rättvis fördelningsnyckel som baseras både på studiecirklar, annan folkbildning och kulturprogram. Genom följning av det statliga regelverket kan kommunen uppnå bättre kontroll, uppföljning och utvärdering av befintliga verksamheter. Samt att ansökan och redovisning kan ske vid samma tid, vilket kan anses som fördel för studieförbunden.

Ekonomiska konsekvenser

Förslag till reviderade regler innebär inga ekonomiska konsekvenser för Melleruds kommun, då kommunala anslag inte berör volymen på det kommunala bidraget utan endast fördelningen av totalbelopp.



Kommunens anslag för bidrag till studieförbundens lokala organisationer fastställs årligen i samband med budgetbehandlingen.

Slutsatser

Kommunstyrelsen bör fastställa förslag till reviderade regler för studieförbund verksamma i Melleruds kommun.

Karl Olof Petersson
Kommunchef

Dovile Bartuseviciute
Samhällsvägledare
0530-189 00
Dovile.Bartuseviciute@mellerud.se

Beslutet skickas till

Kommunens författningssamling

ABF

Bilda

FU

SFR

SV

NBV

Mbsk

Sensus

KBV

MELLERUDS KOMMUN	KOMMUNAL FÖRFATTNINGSSAMLING	Flik B
Titel Bidragsregler för studieförbund verksamma i Melleruds kommun		
Fastställt av KF	§ 57 Den 18 maj 2005	Sida 1:2
Ersätter	Utbytt den	

1. Syftet med bidraget

Kommunens stöd utgår från de syften som folkbildningsordningen anger för det statliga stödet till studieförbunden syftar till att ge dessa möjlighet:

- att utifrån respektive förbunds idémässiga förankring, i demokratiska former bedriva och främja folkbildning och kulturverksamhet av god kvalitet i kommunen.
- att genom sin verksamhet främja och fördjupa demokrati och jämlikhet.
- att stimulera folkligt förankrat bildnings- och kulturarbete.
- att ge förutsättningar för mångfald i kunskapsutveckling och kulturarbete.
 - stödja verksamhet som bidrar till att stärka och utveckla demokratin,
 - bidra till att göra det möjligt för en ökad mångfald människor att påverka sin livssituation och skapa engagemang att delta i samhällsutvecklingen,
 - bidra till att utjämna utbildningsklyftor och höja bildnings- och utbildningsnivån i samhället,
 - bidra till att bredda intresset för och öka delaktigheten i kulturlivet.

2. Förutsättningar för bidrag

-Kommunbidrag utgår till inom kommunen verksamma studieförbund, vars centrala organisation godkänts för erhållande av statsbidrag av Folkbildningsrådet.

Så kallad uppdragsutbildning är inte bidragsgrundande och inte heller verksamhet som erhåller bidrag i form av kommunalt aktivitetsstöd el. dyl.

Kommunens anslag för bidrag till studieförbundens lokala organisationer fastställs årligen i samband med budgetbehandlingen.

Kommunstyrelsen fördelar bidragen till respektive studieförbund.

3. Samspel – dialog

Kommunstyrelsen kallar studieförbunden till överläggningar en gång om året.

Överläggningarna sker i dialogform mellan studieförbunden och kommunstyrelsens representanter för att finna en lokalt förankrad folkbildningssyn.

Vid överläggningarna diskuteras också samspelet mellan folkbildning och övrig kulturverksamhet.

4. Fördelning smodell av bidrag

MELLERUDS KOMMUN	KOMMUNAL FÖRFATTNINGSSAMLING	Flik B
Titel Bidragsregler för studieförbund verksamma i Melleruds kommun		
Fastställt av KF	§ 57 Den 18 maj 2005	Sida 1:2
Ersätter	Utbytt den	

Kommunbidraget fördelas enligt den modell som folkbildningsrådet använder för fördelning av statsbidrag till studieförbund.

Det årliga anslaget till studieförbunden fördelas enligt följande:

- 70 %procent studiecirklar, (50 %procent deltagare och 50 %procent studietimmar)
- 10 %procent annan folkbildningsverksamhet (50 %procent deltagare och 50 %procent studietimmar)
- 20 %procent kulturarrangemang (antal kulturprogram)

Varje studieförbund erhåller en relativ andel av kommunens totala anslag för studieförbundsverksamhet. Bidraget fördelas proportionellt mellan studieförbunden, baserat på respektive studieförbunds rapporterade verksamhet. Ett studieförbunds andel av bidraget motsvarar alltså förbundets andel av den totala genomförda verksamheten hos samtliga studieförbund i kommunen samt förbundets andel av det totala antalet unika deltagare hos samtliga studieförbund i kommunen.

Anslag fördelas som grundbidrag, volymbidrag och målgruppsbidrag, beräknas på en genomsnittlig verksamhet under två år, med en eftersläpning på ett år.

Definition:

Bidragsgrundande år—Året före det år då bidraget betalas ut.

Grundbidrag

70% av kommunens totala bidragsram utbetalas i form av grundbidrag. Bidraget fördelas utifrån de volym- och målgruppsbidrag som utbetalats under de fem år som föregår det bidragsgrundande året. Studieförbund som under det bidragsgrundande året inte haft någon verksamhet i kommunen äger ej rätt att erhålla grundbidrag.

Beräkning för volymbidrag och målgruppsbidrag Vid beräkning av volymbidrag och målgruppsbidrag används begreppet studietimme. För studiecirklar räknas det faktiska antalet studietimmar (dock minst nio studietimmar för att studiecirkeln ska vara bidragsberättigad). Kulturprogram värderas till 7,3 studietimmar.

Volymbidrag

10% av kommunens totala bidragsram utbetalas i form av volymbidrag. All verksamhet studieförbundet bedrivit i kommunen räknas in i underlaget för volymbidraget.

Målgruppsbidrag

20% av kommunens totala bidragsram utbetalas i form av målgruppsbidrag. Målgruppsbidraget omfattar verksamhet speciellt riktad mot:— Arbetslösa och arbetssökande — Första generationens invandrare — De som på grund av bestående funktionshinder har betydande svårigheter i den dagliga livsföringen. Verksamhet riktad mot personer med bestående funktionshinder viktas så att antalet studietimmar uppräknas med koefficienten 1,5.

MELLERUDS KOMMUN	KOMMUNAL FÖRFATTNINGSSAMLING	Flik B
Titel Bidragsregler för studieförbund verksamma i Melleruds kommun		
Fastställd av KF	§ 57 Den 18 maj 2005	Sida 1:2
Ersätter	Utbytt den	

5. Ansökan och Redovisning

Ansökan om bidrag skall göras senast 30 april varje år på avseddanvisad blankett. Till ansökan skall bifogas ekonomisk redovisning samt verksamhets- och revisionsberättelse för senast avslutat verksamhetsår. Vidare ska årligen inlämnas verksamhetsplan och riktlinjer för kommande verksamhetsår. För studieförbund med verksamhet i flera kommuner gäller att handlingarna skall vara utformade så att verksamheten inom Melleruds kommun klart kan utskiljas. Detta avser såväl redovisning som verksamhets- och ekonomisk berättelse.

Inrapporterad verksamhet ligger sedan till grund för nästkommande års utbetalning av kommunbidraget.

Ofullständig ansökan eller ansökan som inkommit för sent eventuellt kan inte behandlas.

Respektive studieförbundsavdelning skall varje år lämna in en utförlig verksamhetsberättelse, revisionsberättelse samt bokslut.

Om studieförbundsavdelningen omfattar flera kommuner skall det av redovisningen klart framgå vilken verksamhet som berör bidragsgivande kommun.

6. Utbetalning av bidrag

Utbetalning av bidraget i sin helhet sker under maj månad.

7. Bestämmelse angående kontroll

Bidragsmottagande organisation har skyldighet att ställa sina räkenskaper och redovisningshandlingar till förfogande på det sätt som kommunen bestämmer.

8. Tolkning av bidragsreglerna

Tolkning av dessa regler ankommer på kommunstyrelsen.

§ 282

Dnr KS 2020/521

Beräkning av studieförbundens kommunala anslag 2020**Kommunstyrelsens beslut**

Kommunstyrelsen beslutar att

1. bifalla 2020 års beräkning av studieförbundens kommunala anslag enligt föreliggande förslag.
2. ta ställning till 2022 års beräkning av studieförbundens kommunala anslag i anslutning till att 2022 års beräkningsmodell behandlas.
3. ge kommunchefen i uppdrag att ta fram förslag till uppdaterade Bidragsregler för studieförbund verksamma i Melleruds kommun. Uppdraget ska redovisas till kommunstyrelsens arbetsutskott senast september 2021.

Sammanfattning av ärendet

Folkbildningsrådet fastställde i december 2015 en ny fördelningsmodell för det statliga bidraget till studieförbundens verksamhet.

Västra Götalands Bildningsförbund beslutade i juni 2017 att utarbeta en ny rekommendation för beräkning av kommunala anslag till de lokala studieförbundsavdelningarna i Västra Götaland.

Den 12 september 2019 beslutade VGBs styrelse om oförändrad rekommendation för 2020.

Styrelsen ser stora fördelar såväl för kommunerna som för studieförbunden att det kommunala bidragssystemet i så stor utsträckning som möjligt harmonierar med det statliga.

Folkbildningsrådet, FBR, har beslutat (2020-03-23) om att tillfälligt förändra fördelningssystemet för statsbidrag till studieförbund innebärande att det exceptionella verksamhetsåret 2020 inte ska utgöra underlag vid fördelning av statsbidrag.

Beslutsunderlag

- Skrivelse från Folkbildningsförbundet om beräkningsmodell 2020
- Kommunbrev från Västra Götalands Bildningsförbund.
- Kommunstyrelseförvaltningens tjänsteskrivelse.

Förslag till beslut på sammanträdet

Ordföranden Morgan E Andersson (C): Bifall till arbetsutskottets förslag enligt följande:

Kommunstyrelsen beslutar att

1. bifalla 2020 års beräkning av studieförbundens kommunala anslag enligt föreliggande förslag.
2. ta ställning till 2022 års beräkning av studieförbundens kommunala anslag i anslutning till att 2022 års beräkningsmodell behandlas.
3. ge kommunchefen i uppdrag att ta fram förslag till uppdaterade Bidragsregler för studieförbund verksamma i Melleruds kommun. Uppdraget ska redovisas till kommunstyrelsens arbetsutskott senast september 2021.

Beslutsgång

Ordförande frågar på förslaget och finner att kommunstyrelsen bifaller detta.

Beslutet skickas till

Kommunchefen
Enhetschefen för Kommunikation och säkerhet
Samhällsvägledaren
Ekonom kommunstyrelseförvaltningen

§ 29

Dnr KS 2018/45.804

2018 års beräkning av studieförbundens kommunala anslag**Kommunstyrelsens beslut**

Kommunstyrelsen beslutar att bifalla 2018 års beräkning av studieförbundens kommunala anslag enligt föreliggande förslag.

Sammanfattning av ärendet

Folkbildningsrådet fastställde i december 2015 en ny fördelningsmodell för det statliga bidraget till studieförbundens verksamhet. Västra Götalands Bildningsförbund beslutade i juni 2017 att utarbeta en ny rekommendation för beräkning av kommunala anslag till de lokala studieförbundsavdelningarna i Västra Götaland. Styrelsen ser stora fördelar såväl för kommunerna som för studieförbunden att det kommunala bidragssystemet i så stor utsträckning som möjligt harmonierar med det statliga.

2018 års rekommendation för beräkning av studieförbundens kommunala anslag berör inte volymen på det kommunala bidraget utan endast fördelningen av totalbeloppet.

Beslutsunderlag

- 2018 beräkning av studieförbundens kommunala anslag
- Utbetalning enligt 2018 beräkning av studieförbundens kommunala anslag
- Kommunstyrelseförvaltningens tjänsteskrivelse 2018-01-24.
- Arbetsutskottets beslut 2018-02-06, § 54.

Förslag till beslut på sammanträdet

Ordförande Tommy W Johansson (S): Bifall till arbetsutskottets förslag enligt följande:

Kommunstyrelsen beslutar att bifalla 2018 års beräkning av studieförbundens kommunala anslag enligt föreliggande förslag.

Beslutsgång

Ordförande frågar på förslaget och finner att kommunstyrelsen bifaller detta.

Beslutet skickas till

Verksamhetsutvecklaren
Samhällsvägledarna (Medborgarkontoret)
ABF Mellerud,
Blida
Folkuniversitetet
Studieförbundet Vuxenskolan
Studieförbundet Vuxenskolan
Nykterhetsrörelsens bildningsverksamhet
Medborgarskolan
Sensus

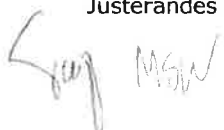

MELLERUDS KOMMUN	KOMMUNAL FÖRFATTNINGSSAMLING	Flik B
Titel		
Bidragsregler för studieförbund verksamma i Melleruds kommun		
Fastställd av KF § 57	Den 18 maj 2005	Sida
Ersätter	Utbytt den	Sign
		1:2

1. Syftet med bidraget

Kommunens stöd till studieförbunden syftar till att ge dessa möjlighet:

- att utifrån respektive förbunds idémässiga förankring, i demokratiska former bedriva och främja folkbildning och kulturverksamhet av god kvalitet i kommunen.
- att genom sin verksamhet främja och fördjupa demokrati och jämlikhet.
- att stimulera folkligt förankrat bildnings- och kulturarbete.
- att ge förutsättningar för mångfald i kunskapsutveckling och kulturarbete.

2. Förutsättningar för bidrag

Kommunbidrag utgår till inom kommunen verksamma studieförbund, vars centrala organisation godkännts för erhållande av statsbidrag av Folkbildningsrådet.

S k uppdragsutbildning är inte bidragsgrundande och inte heller verksamhet som erhåller bidrag i form av kommunalt aktivitetsstöd el. dyl.

Kommunens anslag för bidrag till studieförbundens lokala organisationer fastställs årligen i samband med budgetbehandlingen.

Kommunstyrelsen fördelar bidragen till respektive studieförbund.

3. Samspel – dialog

Kommunstyrelsen kallar studieförbunden till överläggningar en gång om året.

Överläggningarna sker i dialogform mellan studieförbunden och kommunstyrelsens representanter för att finna en lokalt förankrad folkbildningssyn.

Vid överläggningarna diskuteras också samspelet mellan folkbildning och övrig kulturverksamhet.

4. Fördelning av bidrag

Varje studieförbund erhåller en relativ andel av kommunens totala anslag för studieförbundsverksamhet. Anslaget fördelas som grundbidrag, volymbidrag och målgruppsbidrag.

Definition:

Bidragsgrundande år - Året före det år då bidraget betalas ut.

Grundbidrag

70% av kommunens totala bidragsram utbetalas i form av grundbidrag.

Bidraget fördelas utifrån de volym- och målgruppsbidrag som utbetalats under de fem år som föregår det bidragsgrundande året.

Studieförbund som under det bidragsgrundande året inte haft någon verksamhet i kommunen äger ej rätt att erhålla grundbidrag.

MELLERUDS KOMMUN	KOMMUNAL FÖRFATTNINGSSAMLING	Flik B
Titel Bidragsregler för studieförbund verksamma i Melleruds kommun		
Fastställd av KF § 57	Den 18 maj 2005	Sida
Ersätter	Utbytt den	2:2
	Sign	

Beräkning för volymbidrag och målgruppsbidrag

Vid beräkning av volymbidrag och målgruppsbidrag används begreppet studietimme. För studiecirkel räknas det faktiska antalet studietimmar (dock minst nio studietimmar för att studiecirkeln ska vara bidragsberättigad). Kulturprogram värderas till 7,3 studietimmar.

Volymbidrag

10% av kommunens totala bidragsram utbetalas i form av volymbidrag. All verksamhet studieförbundet bedrivit i kommunen räknas in i underlaget för volymbidraget.

Målgruppsbidrag

20% av kommunens totala bidragsram utbetalas i form av målgruppsbidrag.

Målgruppsbidraget omfattar verksamhet speciellt riktad mot:

- Arbetslösa och arbetssökande
- Första generationens invandrare
- De som på grund av bestående funktionshinder har betydande svårigheter i den dagliga livsföringen.

Verksamhet riktad mot personer med bestående funktionshinder viktas så att antalet studietimmar uppräknas med koefficienten 1,5.

5. Redovisning

Respektive studieförbundsavdelning skall varje år lämna in en utförlig verksamhetsberättelse, revisionsberättelse samt bokslut. Vidare skall årligen inlämnas verksamhetsplan och riktlinjer för kommande verksamhetsår.

Om studieförbundsavdelningen omfattar flera kommuner skall det av redovisningen klart framgå vilken verksamhet som berör bidragsgivande kommun.

6. Utbetalning av bidrag

Bidraget utbetalas årligen, senast under februari månad för grundbidraget och maj för volym- och målgruppsbidraget.

7. Bestämmelse angående kontroll

Bidragsmottagande organisation har skyldighet att ställa sin räkenskaper och redovisningshandlingar till förfogande på det sätt som kommunen bestämmer.

8. Tolkning. av bidragsreglerna

Tolkning av dessa regler ankommer på kommunstyrelsen.

ÄRENDE 2

Dnr KS 2020/354

Pensionsavtal - bestämmelser om omställningsstöd och pension för förtroendevalda (OPF-KL 18)**Förslag till beslut**

Kommunfullmäktige beslutar, enligt SKR:s rekommendationer, att

1. anta "*Pensionsavtal - bestämmelser om omställningsstöd och pension för förtroendevalda (OPF-KL 18) i Melleruds kommun.*
2. dokumentet ska ersätta: "*Bestämmelser om omställningsstöd och pension för förtroendevalda*" beslutad av kommunfullmäktige den 22 april 2014, § 24.
3. fastställa kommunstyrelsen som varandes kommunens pensionsmyndighet samt uppdra åt kommunstyrelsen att ta fram tillämpningsanvisningar till OPF- KL18.

Sammanfattning av ärendet

Styrelsen för SKR, Sveriges kommuner och regioner, antog 2018 förslag till reviderade bestämmelser om omställningsstöd och pension för förtroendevalda (OPF-KL 18). OPF-KL18 är ett kollektivavtal för förtroendevalda, huvudsakligen för de vars uppdrag uppgår till heltid eller betydande del av heltid.

Kommunfullmäktige har tidigare antagit OPF-KL. I den uppdaterade versionen, OPF-KL 18, har det i huvudsak gjorts ändringar av redaktionellt slag. Utöver detta är skrivelsen om familjeskydd den mest framträdande förändringen i 2018 års version. Avtalet reglerar förmåner så som aktivt- och ekonomiskt omställningsstöd, avgiftsbestämd ålderspension med efterlevandeskydd, sjukpension och familjeskydd. Utgångspunkten för OPF-KL 18 har varit OPF-KL (14) och gäller för förtroendevalda som tidigare omfattats av OPF-KL 14. För att äga giltighet krävs ett lokalt antagande av bestämmelserna i OPF -KL 18.

Beslutsunderlag

- KF § 24 2014, "*Bestämmelser om omställningsstöd och pension för förtroendevalda*
- Cirkulär 18:31
- Förslag till bestämmelser om omställningsstöd och pension för förtroendevalda (OPF -KL 18)
- Kommentar till Förslag till bestämmelser om omställningsstöd och pension för förtroendevalda (OPF-KL 18)
- Vissa förtydliganden till OPF-KL
- Kommunstyrelseförvaltningens tjänsteskrivelse.



Kommunfullmäktige

Pensionsavtal - bestämmelser om omställningsstöd och pension för förtroendevalda (OPF-KL 18)

Förslag till beslut

Kommunfullmäktige beslutar, enligt SKR:s rekommendationer, att

1. anta "*Pensionsavtal - bestämmelser om omställningsstöd och pension för förtroendevalda (OPF-KL 18)*" i Melleruds kommun.
2. att dokumentet ska ersätta: "*Bestämmelser om omställningsstöd och pension för förtroendevalda*" beslutad av kommunfullmäktige den 22 april 2014, § 24.
3. fastställa kommunstyrelsen som varandes kommunens pensionsmyndighet samt uppdra åt kommunstyrelsen att ta fram tillämpningsanvisningar till OPF- KL18.

Sammanfattning av ärendet

Styrelsen för SKR, Sveriges kommuner och regioner, antog 2018 förslag till reviderade bestämmelser om omställningsstöd och pension för förtroendevalda (OPF-KL 18). OPF-KL18 är ett kollektivavtal för förtroendevalda, huvudsakligen för de vars uppdrag uppgår till heltid eller betydande del av heltid.

Kommunfullmäktige har tidigare antagit OPF-KL. I den uppdaterade versionen, OPF-KL 18, har det i huvudsak gjorts ändringar av redaktionellt slag. Utöver detta är skrivelsen om familjeskydd den mest framträdande förändringen i 2018 års version. Avtalet reglerar förmåner så som aktivt- och ekonomiskt omställningsstöd, avgiftsbestämd ålderspension med efterlevandeskydd, sjukpension och familjeskydd. Utgångspunkten för OPF-KL 18 har varit OPF-KL (14) och gäller för förtroendevalda som tidigare omfattats av OPF-KL 14. För att äga giltighet krävs ett lokalt antagande av bestämmelserna i OPF-KL 18.

Beslutsunderlag

- KF § 24 2014, "*Bestämmelser om omställningsstöd och pension för förtroendevalda*"
- Cirkulär 18:31
- Förslag till bestämmelser om omställningsstöd och pension för förtroendevalda (OPF-KL 18)
- Kommentar till Förslag till bestämmelser om omställningsstöd och pension för förtroendevalda (OPF-KL 18)
- Vissa förtydliganden till OPF-KL

Beskrivning av ärendet

Kommunfullmäktige beslutade i april 2014 att nuvarande regelverk om pension och omställningsstöd för förtroendevalda skulle gälla från januari 2015, i enlighet med SKRs rekommendation om att anta kollektivavtalet OPF-KL. Det finns nu en nyare version av kollektivavtalet och SKR rekommenderar sina medlemmar att ersätta 2014 års version

Postadress

Melleruds kommun
Kommunstyrelseförvaltningen
464 80 MELLERUD

Besöksadress

Storgatan 13

E-post

kommunen@mellerud.se

Telefon

0530-180 00

Webb

www.mellerud.se

Bankgiro

5502-2776

Organisationsnummer

212000-1488



med kollektivavtalet OPF-KL18. OPF-KL18 är uppdelat i fyra kapitel som beskrivs i korthet nedan.

Inledande bestämmelser

En pensionsmyndighet ska anges vid antagande av OPF-KL. Med pensionsmyndighet avses den nämnd som enligt fullmäktiges beslut har i uppdrag att tolka och tillämpa dessa bestämmelser. Vidare anges det i kapitlet att förtroendevald har att följa de ändringar av avtalet som beslutas av kommunen.

Omställningsstöd

Förtroendevalda vars uppdrag till sin omfattning uppgår till heltid eller betydande del därav har möjlighet att nyttja de olika formerna av omställningsstöd efter avslutat uppdrag. Aktiva omställningsinsatser är en del av stödet som syftar till att underlätta övergången till arbetslivet efter uppdragets slut och kan exempelvis bestå i rådgivning eller utbildningsinsatser.

Ekonomiskt omställningsstöd utgår som procentuell andel av det genomsnittliga månadsarvodet under maximalt tre års tid. Avtalet ger även möjlighet till förlängt ekonomiskt omställningsstöd för förtroendevald som vid det ekonomiska omställningsstödet upphörande har uppnått den tidigaste uttagsåldern för allmän pension.

Pensionsbestämme/ser

Avgiftsbestämd ålderspension intjänas av alla arvoderade förtroendevalda utan krav på uppdragets längd eller omfattning intjänandet till pensionen går till på så sätt att en procentuell andel av intjänade arvoden avsätts till pension. Den ackumulerade pensionsbehållningen omfattas även av efterlevandeskydd. För de förtroendevalda med uppdrag på heltid eller betydande del av heltid reglerar avtalet även sjukpension. Rätt till sjukpension har den som måste lämna sitt uppdrag till följd av sjukdom och blir beviljad sjuk- eller aktivitetsersättning.

Familjeskydd

Familjeskydd vid förtroendevalds dödsfall gäller de vars uppdrag uppgår till heltid eller betydande del av heltid. Familjeskyddet är en förmån som aktualiseras vid dödsfall och utbetalas till den förtroendevaldes efterlevande. Familjeskyddsformånen är en nyhet i OPF-KL och finns inte med i den tidigare utgåvan från 2014.

För att äga giltighet krävs ett lokalt antagande av bestämmelserna i OPF-KL 18.

Karl-Olof Petersson
Kommunchef

Jeanette Sjölund
HR-chef
0530-181 20
jeanette.sjolund@mellerud.se

Beslutet skickas till

Vik. HR-chefen
Personalenheten
KFS



Pensionsavtal - bestämmelser om omställningsstöd och pension för förtroendevalda (OPF-KL 18) i Melleruds kommun

Antagen av kommunfullmäktige
den xx xxxxx xxxx, § xxx.



Allmänt om bestämmelserna

OPF-KL18 innehåller omställningsstöd, pensionsbestämmelser samt familjeskydd för förtroendevalda som avses i 4 kap. § 1 kommunallagen. OPF- KL18 antas lokalt av fullmäktige inom kommun, landsting/region eller kommunalförbund.

OPF-KL18 indelas i fyra kapitel:

1. Inledande bestämmelser

- Pensionsmyndighet
- Ändringar av och tillägg till bestämmelserna

2. Omställningsstöd

- Aktiva omställningsinsatser
- Ekonomiskt omställningsstöd
- Förlängt ekonomiskt omställningsstöd

3. Pensionsbestämmelser

- Avgiftsbestämd pensionsbehållning
- Sjukpension
- Efterlevandeskydd

4. Familjeskydd

KAPITEL 1

Inledande bestämmelser

§ 1 Pensionsmyndighet

I anslutning till att OPF-KL18 antas ska en pensionsmyndighet utses. Pensionsmyndigheten har i uppgift att tolka och tillämpa bestämmelserna i OPF- KL18.

§ 2 Ändringar av och tillägg till bestämmelserna

Förtroendevald är skyldig att följa de ändringar av och de tillägg till dessa bestämmelser som kommunen, landstinget/regionen eller kommunalförbundet från tid till annan beslutar.

KAPITEL 2

Bestämmelser om omställningsstöd för förtroendevalda

§ 1 Tillämpningsområde m.m.

Bestämmelser om omställningsstöd gäller för förtroendevald som avses i 4 kap. 1 § kommunallagen och som fullgör uppdrag hos kommunen, landstinget/regionen eller kommunalförbundet på heltid eller betydande del av heltid, med sammanlagt minst 40 procent av heltid.

Bestämmelserna gäller för förtroendevalda som tillträtt i samband med valet 2014 eller senare. Bestämmelserna gäller från samma tidpunkt, även förtroendevalda som i tidigare uppdrag inte omfattats av PBF, PRF-KL eller andra omställnings- och pensionsbestämmelser för förtroendevalda.

§ 2 Omställningsstöd

Omställningsstöd syftar till att under en begränsad tid underlätta övergången till arbetslivet när en förtroendevald lämnat sitt (sina) uppdrag. Omställningsstöd kan bestå av aktiva omställningsinsatser, ekonomiskt omställningsstöd och förlängt ekonomiskt omställningsstöd.

Omställningsstöd förutsätter att den förtroendevalde själv aktivt verkar för att få ett nytt arbete.

§ 3 Aktiva omställningsinsatser

Möjlighet till aktiva omställningsinsatser har förtroendevald som innehaft ett eller flera uppdrag och som lämnat sitt (sina) uppdrag efter minst fyra års sammanhängande uppdragstid och som inte uppnått motsvarande i 32 a § LAS angiven ålder när han eller hon lämnar sitt (sina) uppdrag.

Respektive kommun, landsting/region och kommunalförbund har att utifrån den förtroendevaldes individuella förutsättningar ta ställning till lämpliga aktiva omställningsinsatser samt vilken kostnadsram som ska gälla. De åtgärder som erbjuds kan exempelvis, som på arbetsmarknaden i övrigt, bestå av rådgivningsinsatser och kompletterande utbildning.

§ 4 Ekonomiskt omställningsstöd

Rätt till ekonomiskt omställningsstöd har förtroendevald som lämnat sitt (sina) uppdrag efter minst ett års sammanhängande uppdragstid.

För varje år i uppdraget utges ett ekonomiskt omställningsstöd om tre månader. Ekonomiskt omställningsstöd utges i högst tre år.

Det ekonomiska omställningsstödet utges med 85 procent under de två första åren och med 60 procent under år tre. Det ekonomiska omställningsstödet beräknas på den förtroendevaldes genomsnittliga månadsarvode gånger tolv under det senaste året.

Ekonomiskt omställningsstöd utges av kommunen, landstinget/regionen eller kommunalförbundet som längst till och med kalendermånaden innan den förtroendevalde uppnått motsvarande i 32 a § LAS angiven ålder.

Rätten att erhålla ekonomiskt omställningsstöd upphör om den förtroendevalde på nytt blir innehavare av uppdrag med sammanlagt minst 40 procent av heltid hos kommunen, landstinget/regionen eller kommunalförbundet eller får uppdrag i Riksdagen eller regeringen i minst motsvarande omfattning.

§ 5 Förlängt ekonomiskt omställningsstöd

Rätt till förlängt ekonomiskt omställningsstöd har förtroendevald som lämnat sitt (sina) uppdrag efter minst åtta års sammanhängande uppdragstid.

Förlängt ekonomiskt omställningsstöd kan utges till förtroendevald från den tidigaste uttagsåldern för allmän pension och endast i omedelbar anslutning till att ekonomiskt omställningsstöd enligt § 4 upphört. Förlängt ekonomiskt omställningsstöd kan utges för ett år i taget och som längst till och med kalendermånaden innan den förtroendevalde uppnått motsvarande i 32 a § LAS angiven ålder.

Förlängt ekonomiskt omställningsstöd utges av kommunen, landstinget/regionen eller kommunalförbundet efter årsvis ansökan från den förtroendevalde.

Förlängt ekonomiskt omställningsstöd motsvarar 60 procent av den förtroendevaldes årsarvode året innan avgångstidpunkten.

Rätten att erhålla förlängt ekonomiskt omställningsstöd upphör om den förtroendevalde på nytt blir innehavare av uppdrag med sammanlagt minst 40 procent av heltid hos kommunen, landstinget/regionen eller kommunalförbundet, eller får uppdrag i Riksdagen eller regeringen.

§ 6 Samordning

Omställningsersättningarna enligt §§ 4 och 5 ska samordnas/minskas med andra förvärvsinkomster om inte annat anges.

Det första årets utbetalning av ekonomiskt omställningsstöd samordnas inte med förvärvsinkomster. De två följande åren undantas årligen ett prisbasbelopp från samordning.

§ 7 Uppgiftsskyldighet

En förtroendevald är skyldig att lämna de uppgifter som pensionsmyndigheten begär för att kunna fastställa rätten till och beräkna omställningsstöd, ekonomiskt omställningsstöd och förlängt ekonomiskt omställningsstöd.

Har förtroendevald erhållit omställningsstöd, ekonomiskt omställningsstöd eller förlängt ekonomiskt omställningsstöd obehörigen eller med för högt belopp genom oriktiga uppgifter, underlåtenhet att fullgöra anmälningsskyldighet eller på annat sätt eller har förtroendevald i annat fall bort inse att utbetalningen var oriktig, ska det för mycket utbetalda beloppet återbetalas.

Pensionsmyndigheten kan – om särskilda skäl föreligger – besluta att helt eller delvis avstå från efterkrav.

§ 8 Ansökan om omställningsstöd

Ansökan om omställningsstöd enligt §§ 3-5 ska göras skriftligt enligt de anvisningar som pensionsmyndigheten utfärdar.

Ansökan om omställningsstöd enligt §§ 3-5 ska göras i anslutning till att den förtroendevalde lämnar/minskar sitt (sina) uppdrag.

§ 9 Utbetalning av ekonomiskt eller förlängt ekonomiskt omställningsstöd

Om rätt till ekonomiskt eller förlängt ekonomiskt omställningsstöd föreligger bör den förtroendevalde få sådant omställningsstöd utbetalad inom tre månader efter det att pensionsmyndigheten tagit emot sådan ansökan.

KAPITEL 3

Pensionsbestämmelser

§ 1 Tillämpningsområde m.m.

Bestämmelser om pension gäller för förtroendevald som avses i 4 kap. 1 § kommunallagen och som fullgör uppdrag hos kommunen, landstinget/regionen eller kommunalförbundet.

Bestämmelserna gäller för förtroendevalda som tillträtt i samband med valet 2014 eller senare. Bestämmelserna gäller från samma tidpunkt, även förtroendevalda som i tidigare uppdrag inte omfattats av PBF, PRF-KL eller andra omställnings- och pensionsbestämmelser för förtroendevalda.

Pensionsbestämmelserna tillämpas för förtroendevald, oavsett uppdragets omfattning, om inte annat anges.

Pensionsbestämmelserna gäller inte för förtroendevald som vid tillträdet av sitt (sina) uppdrag har uppnått motsvarande i 32 a § LAS angiven ålder.

§ 2 Pensionsförmånernas omfattning

Pensionsförmåner enligt dessa bestämmelser är:

- a. avgiftsbestämd ålderspension
- b. sjukpension
- c. efterlevandeskydd

§ 3 Avgiftsbestämd ålderspension

En förtroendevald har rätt till avgiftsbestämd ålderspension enligt §§ 4 – 9.

§ 4 Pensionsgrundande inkomst

En förtroendevalds pensionsgrundande inkomst beräknas per kalenderår och begränsas till högst 30 inkomstbasbelopp.

Den pensionsgrundande inkomsten utgörs av den förtroendevaldes årsarvode, sammanträdesersättningar samt andra i det pensionsgrundande uppdraget (uppdragen) utgivna kontanta ersättningar.

För förtroendevald med uppdrag på heltid eller betydande del av heltid och som under ledighet till följd av sjukdom, olycksfall, arbetsskada eller föräldraledighet och på grund av sådan ledighet fått avdrag från sitt arvode, ska den pensionsgrundande inkomsten räknas om (höjas) med vad som avdragits.

I den pensionsgrundande inkomsten ska inte ingå ersättning som betalas ut till förtroendevald enligt 4 kap 12 § kommunallagen för förlorad arbetsinkomst, semesterförmån eller tjänstepensionsförmån eller ersättning som utgör traktamente eller kostnadsersättning.

§ 5 Pensionsavgifter

Pensionsavgiften beräknas i procent på den förtroendevaldes pensionsgrundande inkomst enligt § 4.

Pensionsavgiften är 4,5 procent på den pensionsgrundande inkomsten upp till och med 7,5 inkomstbasbelopp.

Pensionsavgiften är 30 procent på de delar av den pensionsgrundande inkomsten som överstiger 7,5 inkomstbasbelopp, intill dess den förtroendevalde har uppnått motsvarande i 32 a § LAS angiven ålder. Därefter är pensionsavgiften 4,5 procent på hela den pensionsgrundande inkomsten.

För förtroendevald med uppdrag på heltid eller betydande del av heltid med sammanlagt minst 40 procent av heltid, och som får rätt till sjuk- eller aktivitetsersättning enligt socialförsäkringsbalken (SFB) och som en följd härav med stöd av 4 kap. 6 § kommunallagen befrias från sitt uppdrag före mandatperiodens utgång, ska pensionsavgift tillgodoräknas under tid då den förtroendevalde har rätt till sjuk- eller aktivitetsersättning enligt socialförsäkringsbalken (SFB).

Anmärkning

Pensionsavgift ska avsättas i förhållande till nedsatt arbetsförmåga i uppdraget (uppdragen). Pensionsavgiften beräknas på den pensionsgrundande inkomsten året före den förtroendevalde beviljas sjuk- eller aktivitetsersättning. Pensionsavgiften avsätts till den förtroendevaldes pensionsbehållning.

Förtroendevald tillgodoräknas pensionsavgift från kommunen, landstinget/regionen eller kommunalförbundet endast om den för kalenderåret är högre än 3 procent av samma års inkomstbasbelopp. Då förtroendevald inte tillgodoräknas pensionsavgift betalar kommunen, landstinget/regionen eller kommunalförbundet ut motsvarande belopp direkt till den förtroendevalde i form av ersättning som inte är pensionsgrundande. Belopp understigande 200 kr avseende ett kalenderår utbetalas inte. Från och med år 2019 uppräknas nivån 200 kr årligen med förändringen av inkomstbasbeloppet.

§ 6 Pensionsbehållning

Pensionsavgiften för ett kalenderår avsätts senast den 31 mars följande år till en pensionsbehållning hos respektive kommun, landsting/region eller kommunalförbund, där den förtroendevalde har innehaft uppdrag. Med pensionsbehållning avses summan av de årliga pensionsavgifter som intjänats hos respektive kommun, landsting/region eller kommunalförbund.

Pensionsbehållningen innehåller ett efterlevandeskydd enligt § 11.

Den förtroendevalde kan erbjudas möjlighet att välja bort efterlevandeskyddet i anslutning till ansökan om uttag.

§ 7 Information

Pensionsmyndigheten ska lämna information till den förtroendevalde om hans eller hennes pensionsbehållning, pensionsgrundande inkomst och avsättning av pensionsavgift.

§ 8 Utbetalning av avgiftsbestämd ålderspension

Utbetalning av avgiftsbestämd ålderspension, dvs pensionsbehållningen enligt § 6, sker månadsvis och tidigast från den tidpunkt den förtroendevalde kan få allmän pension utbetald, och i övrigt enligt överenskommelse mellan den förtroendevalde och pensionsmyndigheten.

Ansökan om avgiftsbestämd ålderspension ska göras enligt de anvisningar som pensionsmyndigheten fastställt. Den förtroendevalde bör få pension utbetalad inom tre månader efter det att pensionsmyndigheten tagit emot sådan ansökan.

Avgiftsbestämd ålderspension kan utbetalas som engångsersättning till förtroendevald om värdet av pensionsbehållningen är högst 150 % av inkomstbasbeloppet året innan utbetalning av förmånen börjar.

§ 9 Uppgiftsskyldighet

Förtroendevald är skyldig att lämna de uppgifter som pensionsmyndigheten begär för att kunna fastställa rätten till och beräkna avsättning till pensionsbehållning. Lämnas inte sådana uppgifter kan pensionsmyndigheten besluta att avsättningen ska minskas i skälig omfattning.

Om förtroendevald genom att lämna oriktiga uppgifter inte fullgör sin uppgiftsskyldighet eller på annat sätt orsakar att för hög pensionsavgift avsätts, kan detta belopp återkrävas eller avräknas på kommande avsättningar av pensionsavgift.

Pensionsmyndigheten kan besluta att helt eller delvis efterge beloppet.

§ 10 Sjukpension

Sjukpension betalas ut till förtroendevald med uppdrag på heltid eller betydande del av heltid med sammanlagt minst 40 procent av heltid och som får rätt till sjuk- eller aktivitetsersättning enligt socialförsäkringsbalken och som en följd härav med stöd av 4 kap. 6 § kommunallagen från sitt uppdrag före mandatperiodens utgång.

Sjukpensionen grundas och beräknas på det genomsnittliga månadsarvodet som den förtroendevalde hade kalenderåret före insjuknandetidpunkten gånger tolv. Pensionsmyndigheten kan i särskilt fall fatta beslut om annat beräkningsunderlag.

Sjukpensionens nivå motsvarar nivån för den månadsersättning som utgår till anställda enligt AGS-KL.

Sjukpension utges under tid som den förtroendevalde har rätt till sjuk- eller aktivitetsersättning enligt SFB. Upphör rätten till sjuk- eller aktivitetsersättning upphör också rätten till sjukpension.

Anmärkningar

1. Sjukpensionen utges i förhållande till nedsatt arbetsförmåga i uppdraget (uppdragen).
2. Sjukpensionen ska värdesäkras på motsvarande sätt som i de bestämmelser som gäller för utbetalning av månadsersättning enligt AGS-KL.

Förtroendevald som befrias/frånträder sitt uppdrag p g a sjukdom har rätt till efterskydd under 270 kalenderdagar. Efterskyddet innebär att rätt till sjukpension föreligger om förtroendevald under efterskyddstid beviljas sjuk- eller aktivitetsersättning.

Den förtroendevaldes rätt till efterskydd upphör om den förtroendevalde tillträder en anställning eller annat uppdrag, förenat med pensionsrätt.

Pensionsmyndigheten kan i särskilt fall fatta beslut om förlängd efterskyddstid.

§ 11 Efterlevandeskydd

Efterlevandeskydd enligt § 6 innebär att den förtroendevaldes pensionsbehållning betalas till efterlevande make/maka, registrerad partner, sambo eller barn vid förtroendevalds dödsfall.

Efterlevandeskydd betalas i första hand till efterlevande make/maka, registrerad partner och sambo. I andra hand betalas efterlevandeskydd till barn.

Om det finns flera barn med rätt till efterlevandeskydd ska pensionsbehållningen delas lika mellan dessa barn.

Vid dödsfall utbetalas värdet av pensionsbehållningen, enligt § 6, till förmånsberättigad efterlevande under fem år.

Efterlevandeskydd kan utbetalas som en engångsersättning till efterlevande om värdet av pensionsbehållningen är högst 150 % av inkomstbasbeloppet året före utbetalning av förmånen börjar.

§ 12 Vissa inskränkningar i rätten till pensionsförmån

Angående påföljd i pensionsförmånshänseende för den som uppsåtligen framkallat förtroendevalds arbetsoförmåga eller död ska gälla vad som anges i 18, 19, 20 a och 100 a §§ lagen om försäkringsavtal.

§ 13 Finansiering

För utfästelser enligt dessa bestämmelser svarar kommun, landsting/region och kommunalförbund.

§ 14 Ansökan om och utbetalning av sjukpension och efterlevandeskydd

Utbetalning av sjukpension och efterlevandeskydd sker månadsvis.

Ansökan om sjukpension och efterlevandeskydd ska göras enligt de anvisningar som pensionsmyndigheten utfärdar. Den förtroendevalde eller förmånsberättigade bör få sjukpension eller efterlevandeskydd utbetalad inom tre månader efter det att pensionsmyndigheten tagit emot sådan ansökan.

§ 15 Uppgiftsskyldighet m.m.

Förtroendevald eller hans eller hennes efterlevande är skyldig att lämna de uppgifter som pensionsmyndigheten begär för att fastställa rätten till sjukpension och efterlevandeskydd. Förtroendevald eller efterlevande som inte fullgör de skyldigheter pensionsmyndigheten fastställt förverkar rätten till förmåner och kan inte genom att senare fullgöra skyldigheten återfå rätten till förverkat belopp mer än sex månader tillbaka. Pensionsmyndigheten kan dock medge undantag.

KAPITEL 4

Familjeskydd vid förtroendevalds dödsfall

§ 1 Tillämpningsområde m.m.

Bestämmelser om familjeskydd gäller för förtroendevald som avses i 4 kap. 1 § kommunallagen och som fullgör uppdrag hos kommunen, landstinget/regionen eller kommunalförbundet på heltid eller betydande del av heltid, med sammanlagt minst 40 procent av heltid.

Bestämmelserna om familjeskydd träder ikraft vid den tidpunkt då OPF-KL18 antas av fullmäktige, eller från den tidpunkt som fullmäktige beslutar.

Bestämmelserna gäller från samma tidpunkt även för förtroendevalda som i tidigare uppdrag inte omfattats av PBF, PRF-KL eller andra omställnings- och pensionsbestämmelser för förtroendevalda.

§ 2 Rätt till familjeskydd

En förtroendevalds efterlevande har rätt till

- Familjeskydd vid förtroendevalds dödsfall till efterlevande vuxen och
- Familjeskydd vid förtroendevalds dödsfall till efterlevande barn.

§ 3 Familjeskydd vid förtroendevalds dödsfall

En förtroendevalds efterlevande har rätt till familjeskydd om den förtroendevalde avlider:

- a) under tid då han eller hon uppfyller förutsättningarna enligt § 1,
- b) under tid då han eller hon får sjukpension enligt Pensionsbestämmelser § 10

Rätten till familjeskydd vid den förtroendevaldes dödsfall gäller också om den förtroendevalde avlider:

- c) inom sex månader efter det att den förtroendevalde befrias/frånträder sitt uppdrag.

En förtroendevalds efterlevande har inte rätt till familjeskydd enligt punkterna

b) – c) om den förtroendevalde vid tidpunkten för dödsfallet hade en anställning eller uppdrag med pensionsrätt och den förtroendevalde genom anställning eller uppdrag hade motsvarande skydd för efterlevande.

§ 4 Familjeskydd till efterlevande vuxen

Familjeskydd till efterlevande vuxen betalas ut till den förtroendevaldes make, maka, sambo och registrerad partner som den avlidne hade vid tidpunkten för dödsfallet.

§ 5 Beräkning och utbetalning av familjeskydd till efterlevande vuxen

En efterlevande vuxen, med rätt till familjeskydd till efterlevande vuxen enligt ovan, har rätt till förmån i fem års tid.

Från och med månaden efter att den förtroendevalde avlidit och fram till och med slutet av samma år motsvarar den månatliga förmånens värde

1,1 inkomstbasbelopp delat med tolv. Förmånen ska därefter årligen räknas upp med förändringen av prisbasbeloppet.

Familjeskydd till efterlevande vuxen ska utbetalas månadsvis och i lika stora delar.

§ 6 Familjeskydd till efterlevande barn

Familjeskydd till efterlevande barn betalas ut till den förtroendevaldes arvsberättigade barn till och med månaden innan barnet fyller arton år.

Rätten till familjeskydd till efterlevande barn gäller även för den tid då barnet har rätt till barnpension enligt SFB.

Rätt till familjeskydd till efterlevande barn har även det barn som den förtroendevalde med socialnämndens medgivande tagit emot i sitt hem för vård och fostran i adoptionssyfte.

§ 7 Beräkning och utbetalning av familjeskydd till efterlevande barn

Ett efterlevande barn, med rätt till familjeskydd enligt ovan, har, från och med månaden efter att den förtroendevalde avlidit och fram till och med slutet av samma år, rätt till en månatlig förmån motsvarande 0,5 inkomstbasbelopp delat med tolv. Förmånen ska därefter årligen räknas upp med förändringen av prisbasbeloppet.

Det sammanlagda månatliga förmånsvärdet av familjeskydd till efterlevandes samtliga barn kan dock aldrig överstiga värdet av 1,5 inkomstbasbelopp, det år dödsfallet inträffade, delat med tolv.

Vid fler än tre efterlevande barn bestäms den månatliga förmånens värde till vart och ett av de efterlevande barnen till motsvarande en tolfedel av värdet av 1,5 inkomstbasbelopp året då den förtroendevalde avled delat med antalet efterlevande barn med rätt till familjeskydd till efterlevande barn, därefter årligen uppräknat med förändringen av prisbasbeloppet. Om ett efterlevande barn till en förtroendevald framställer anspråk på familjeskydd till efterlevande barn först efter det att sådan förmån har börjat betalas ut, ska redan utbetalda förmåner inte omfördelas mellan barnen.

Familjeskydd vid den förtroendevaldes dödsfall till efterlevande barn ska utbetalas månadsvis och i lika stora delar.

§ 8 Utbetalning av förmåner

Familjeskyddet betalas ut till den förtroendevaldes efterlevande månadsvis, senast tre månader efter det att kommunen, landstinget/regionen eller kommunalförbundet har tagit emot ett fullständigt underlag för utbetalningen.

Om den förtroendevalde har befriats/frånträtt sitt uppdrag och den förtroendevalde omfattas av familjeskydd, ska den som gör anspråk på förmån, anmäla dödsfall enligt anvisningar från pensionsmyndigheten.

När anmälan inkommit, anses kommun, landsting/region eller kommunalförbund ha fått kännedom om dödsfallet.

För att rätten till förmån ska kunna bedömas ska den som gör anspråk på förmån lämna de uppgifter som begärs av pensionsmyndigheten samt låta pensionsmyndigheten hämta in uppgifter om den förtroendevalde från nuvarande och tidigare arbetsgivare, uppdragsgivare, Skatteverket, Försäkringskassan eller försäkringsinrättning.

Om efterlevande lämnar oriktiga uppgifter som leder till att för högt familjeskydd utbetalas, kan det för högt utbetalda beloppet avräknas från kommande utbetalningar eller helt eller delvis återkrävas. Detta gäller under förutsättning att efterlevande insett eller borde ha insett att lämnade uppgifter var oriktiga. Pensionsmyndigheten kan besluta att helt eller delvis efterge beloppet.

Pensionsmyndigheten kan besluta att en efterlevande förlorar sin rätt till familjeskydd med anledning av att han eller hon uppsåtligen har framkallat den förtroendevaldes död. Omständigheterna ska vara sådana som anges i 12 kap. 8 § första stycket FAL.

Bilaga - Vissa Förtydliganden till OPF-KL

1. Definition av förtroendevald enligt 4 kap 1 § kommunallagen

Med förtroendevalda avses i denna lag (kommunallagen) ledamöter och ersättare i fullmäktige, nämnder och fullmäktigeberedningar samt revisorer.

Med förtroendevalda avses också ledamöter och ersättare i den beslutande församlingen, förbundsstyrelsen eller annan nämnd, de beslutande församlingarnas beredningar samt revisorer i ett kommunalförbund. Lag (2006:369).

2. Heltid och betydande del av heltid

Förtroendevald som fullgör uppdrag *på heltid eller på betydande del av heltid*. Vad som menas med betydande del av heltid är en tolkning av kommunallagen.

Kommunaldemokratiska kommittén ansåg i sitt betänkande (SOU 1982:5) att 40 %, motsvarande vad som gäller inom arbetslivet för sociala förmåner, borde vara en lägsta gräns, vilket också remissinstanserna ansåg. (I prop. 1982/83:97 tar departementschefen upp 40 % - gränsen endast i fråga om utfästelse om visstidspension).

3. Efterskydd

Förtroendevald som befrias/frånträder sitt uppdrag p g a sjukdom har rätt till efterskydd under 270 kalenderdagar. Efterskyddet innebär att rätt till sjukpension föreligger om förtroendevald under efterskyddstid beviljas sjuk- eller aktivitetsersättning.

Den förtroendevaldes rätt till efterskydd upphör om den förtroendevalde tillträder en anställning eller annat uppdrag, förenat med pensionsrätt.

4. Pensionsbehållning

Pensionsbehållning enligt OPF-KL ska årligen omräknas med förändringen av inkomstbasbeloppet (IBB).

Om riksdagen eller regeringen beslutar om särskilda ekonomiska åtgärder som berör pensionsområdet, direkt eller indirekt, - t.ex. genom skattesystemet, eller vid omständigheter som ses som force majeure, ska avvikelse kunna göras från nedanstående normer.

Normer

Innan pension betalas ut

För tid innan den förtroendevaldes pensionsbehållning enligt OPF-KL börjar betalas ut ska pensionsbehållningen räknas upp för ett kalenderår (t) genom att multipliceras med kvoten av inkomstbasbeloppet (IBB) för kalenderåret (t+1) dividerat med inkomstbasbeloppet för kalenderåret (T). Uppräkning sker vid utgången av kalenderåret (t+1).

Börjar pensionsbehållningen betalas ut under kalenderåret (t+1) ska pensionsbehållningen istället räknas upp genom att multipliceras med en tolfedel av det enligt ovan beräknade värdet multiplicerat med antalet kalendermånader under kalenderåret (t+1) innan pensionsbehållningen börjar betalas ut. Uppräkningen sker vid utgången av den kalendermånad som närmast föregår den då pensionsbehållningen börjar betalas ut.

Då pension betalas ut

Pensionsbehållning enligt OPF-KL ska räknas om i samma grad som gällande IBB ändrats i förhållande till IBB för det kalenderår då pensionen började betalas ut.

CIRKULÄR 18:31

Avdelningen för arbetsgivarpolitik
Victoria Bergner
Ossian Wennström

Kommunstyrelsen
Landstingsstyrelsen
Regionstyrelsen

Nyckelord: Förtroendevalda, familjeskydd, omställning
och pension

Förslag till bestämmelser om omställningsstöd, pension samt familjeskydd till förtroendevalda (OPF-KL18)

Detta cirkulär innehåller förslag till lokalt beslut

Sveriges Kommuner och Landstings styrelse har den 14 september 2018 antagit förslag till reviderade bestämmelser om omställningsstöd och pension till förtroendevalda (OPF-KL18). OPF-KL18 gäller för förtroendevalda som tidigare omfattats av OPF-KL14 eller som tillträder vid valet 2018 och inte tidigare omfattats av PBF eller PRF-KL i kommunen, landstinget/regionen eller kommunalförbundet. OPF-KL18 gäller, i likhet med OPF14, inte för förtroendevalda som avgått 2014-12-31 eller senare (eller tidigare avgått) med rätt till visstidspension, annan egenpensionsförmån, avgångsersättning eller livränta. För dessa förtroendevalda fortsätter PBF eller PRF-KL att gälla.

OPF-KL18 är utformat för tillämpning hos respektive kommun och landsting/region. För att äga giltighet krävs ett lokalt antagande av bestämmelserna.

OPF-KL18 omfattar reviderade bestämmelser för förtroendevalda gällande omställning, pension och familjeskydd. Utgångspunkten för OPF-KL18 har varit det nu gällande OPF-KL (nedan kallat OPF-KL14), som antogs av SKLs styrelse 20131020.

I OPF-KL14 har delar om familjeskydd, samt till viss del möjlighet till aktiva omställningsinsatser saknats. Kansliet har därför tagit fram förslag till nya bestämmelser.

Förslaget om OPF-KL18 är indelat i fyra kapitel, inledande bestämmelser, bestämmelser om omställningsstöd, pensionsbestämmelser samt familjeskydd.

Omställningsbestämmelserna tar sikte på aktiv omställning, med aktiva omställningsinsatser och tidsbegränsade ekonomiska omställningsstöd. Ändringarna innebär att Omställningsfondens roll i omställningsarbetet har förtydligats.

Förmånerna i pensionsbestämmelserna motsvarar i stora delar pensionsavtalet AKAP-KL. Ålderspensionsintjänandet bygger på livsinkomstprincipen. Det tillagda familjeskyddsregelverket är till största del överensstämmande med det familjeskydd

för anställda som finns i AKAP-KL. Familjeskyddet är dock inte att ses som en kollektiv försäkringslösning utan hanteras separat av respektive huvudman.

Bifogas till cirkuläret

Förslag till bestämmelser om omställningsstöd och pension för förtroendevalda (OPF-KL18) med tillhörande bilaga och kommentarer till bestämmelser om omställningsstöd och pension för förtroendevalda (OPF-KL18) bifogas cirkuläret.

Förslag till lokala beslut

I enlighet med Sveriges Kommuner och Landstings styrelses beslut föreslås att kommunen/landstinget/regionen beslutar

att anta bestämmelser om omställningsstöd och pension för förtroendevalda (OPF-KL) med tillhörande bilaga.

Frågor med anledning av detta cirkulär besvaras av Victoria Bergner och Ossian Wennström

Sveriges Kommuner och Landsting
Avdelningen för arbetsgivarpolitik



Victoria Bergner



Niclas Lindahl

- Bilagor:
- 1 Förslag till bestämmelser om omställningsstöd och pension för förtroendevalda (OPF-KL18) med tillhörande bilaga
 - 2 Kommentarer till bestämmelser om omställningsstöd och pension för förtroendevalda (OPF-KL18)

MELLERUDS KOMMUN	KOMMUNAL FÖRFATTNINGSSAMLING	Flik O
Titel Bestämmelser om omställningsstöd och pension för förtroendevalda		
Fastställd av KF	§ 24	Den 22 april 2014
Ersätter	Utbytt den	Sign
		Sida 1:7

Bestämmelser för omställningsstöd

§ 1 Tillämpningsområde

Bestämmelser om omställningsstöd gäller för förtroendevald som avses i 4 kap. 1 § kommunallagen och som fullgör uppdrag hos kommunen eller landstinget/regionen på heltid eller betydande del av heltid, med sammanlagt minst 40 procent av heltid.

Bestämmelserna tillämpas på förtroendevald som väljs för första gången i samband med valet 2014 eller senare, eller som i tidigare uppdrag inte omfattats av PBF, PRF eller andra omställnings- och pensionsbestämmelser för förtroendevalda.

En pensionsmyndighet ska finnas. Med pensionsmyndighet avses den nämnd som enligt fullmäktiges beslut har i uppdrag att tolka och tillämpa dessa bestämmelser.

§ 2 Stöd för återgång till arbete

Ett omställningsstöd bör i första hand ses som ett tidbegränsat omställningsstöd och kunna kombineras med aktiva omställningsinsatser för förtroendevald som så önskar, i syfte att underlätta övergången till arbetslivet när en förtroendevald lämnat sitt (sina) uppdrag.

Omställningsstöden ska stödja och hjälpa en förtroendevald i hans eller hennes omställning till ett nytt arbete. Det förutsätts att den förtroendevalde själv aktivt verkar för att få ett nytt arbete.

§ 3 Aktiva omställningsinsatser

Rätt till aktiva omställningsinsatser har förtroendevald som innehaft ett eller flera uppdrag med sammanlagt minst 40 procent av heltid och som lämnat sitt (sina) uppdrag efter minst fyra års sammanhängande uppdragstid och som inte fyllt 65 år när han eller hon lämnar sitt uppdrag.

Respektive kommun och landsting/region har att utifrån den förtroendevaldes förutsättningar ta ställning till lämpliga aktiva omställningsinsatser samt vilken kostnadsram som ska gälla. De åtgärder som erbjuds kan exempelvis, som på arbetsmarknaden i övrigt, bestå av rådgivningsinsatser och kompletterande utbildning.

Det innebär att omställningsinsatsernas omfattning och innehåll skiljer sig åt mellan olika individer.

§ 4 Ekonomiskt omställningsstöd

Ekonomiskt omställningsstöd gäller för förtroendevald som innehaft ett eller flera uppdrag med sammanlagt minst 40 procent av heltid och som lämnat sitt (sina) uppdrag efter minst ett års sammanhängande uppdragstid.

För varje år i uppdraget utges ett ekonomiskt omställningsstöd på 3 månader. Ekonomiskt omställningsstöd utges i högst tre år.

Det ekonomiska omställningsstödet utges med 85 procent under de två första åren och med 60 procent under år tre. Det ekonomiska omställningsstödet beräknas på den förtroendevaldes årsarvode året före avgångstidpunkten.

MELLERUDS KOMMUN	KOMMUNAL FÖRFATTNINGSSAMLING	Flik O
Titel Bestämmelser om omställningsstöd och pension för förtroendevalda		
Fastställd av KF	§ 24	Den 22 april 2014
Ersätter	Utbytt den	Sign
		Sida 2:7

Ekonomiskt omställningsstöd utges av kommunen eller landstinget/regionen som längst till och med kalendermånaden innan den förtroendevalde fyller 65 år.

För att uppbära ekonomiskt omställningsstöd krävs egen aktivitet från den förtroendevalde i syfte att hitta annan försörjning.

Det första årets utbetalning av ekonomiskt omställningsstöd samordnas inte med förvärvsinkomster. De två följande åren undantas årligen ett prisbasbelopp från samordning.

Rätten att erhålla ekonomiskt omställningsstöd upphör om den förtroendevalde på nytt blir innehavare av uppdrag med sammanlagt minst 40 procent av heltid hos kommunen eller landstinget/regionen, eller får uppdrag i Riksdagen eller regeringen.

§ 5 Förlängt ekonomiskt omställningsstöd

Förlängt ekonomiskt omställningsstöd gäller för förtroendevald som innehaft ett eller flera uppdrag med sammanlagt minst 40 procent av heltid och som lämnat sitt uppdrag efter minst åtta års sammanhängande uppdragstid.

Förlängt ekonomiskt omställningsstöd kan utges till förtroendevald tidigast från 61 års ålder och endast i omedelbar anslutning till att ekonomiskt omställningsstöd enligt § 4 upphört. Förlängt ekonomiskt omställningsstöd kan utges för ett år i taget och som längst till och med kalendermånaden innan den förtroendevalde fyller 65 år.

Förlängt ekonomiskt omställningsstöd utges av kommunen eller landstinget/regionen efter årsvis ansökan från den förtroendevalde. Förlängt ekonomiskt omställningsstöd motsvarar 60 procent av den förtroendevaldes årsarvode året innan avgångstidpunkten. För att uppbära förlängt ekonomiskt omställningsstöd krävs egen aktivitet från den förtroendevalde i syfte att hitta annan försörjning. Förlängt ekonomiskt omställningsstöd ska samordnas med förvärvsinkomster.

Rätten att erhålla förlängt ekonomiskt omställningsstöd upphör om den förtroendevalde på nytt blir innehavare av uppdrag med sammanlagt minst 40 procent av heltid hos kommunen eller landstinget/regionen, eller får uppdrag i Riksdagen eller regeringen.

§ 6 Ändringar av och tillägg till bestämmelserna

Förtroendevald är skyldig att underkasta sig de ändringar av och de tillägg till dessa bestämmelser som fullmäktige beslutar.

§ 7 Samordning

Omställningsersättningarna enligt §§ 4 och 5 ska samordnas/minskas med andra förvärvsinkomster om inte annat anges.

MELLERUDS KOMMUN	KOMMUNAL FÖRFATTNINGSSAMLING	Flik O
Titel Bestämmelser om omställningsstöd och pension för förtroendevalda		
Fastställd av KF § 24	Den 22 april 2014	Sida
Ersätter	Utbytt den	Sign
		3:7

§ 8 Ansökan om omställningsstöd

Ansökan om omställningsstöd enligt §§ 3-5 ska göras skriftligt enligt de anvisningar som pensionsmyndigheten utfärdar. Den förtroendevalde bör få omställningsstöd utbetalad tre månader efter det att pensionsmyndigheten tagit emot sådan ansökan.

§ 9 Uppgiftsskyldighet och återbetalning av omställningsstöd

En förtroendevald är skyldig att lämna de uppgifter som pensionsmyndigheten begär för att kunna fastställa rätten till och beräkna omställningsstöd, ekonomiskt omställningsstöd och förlängt ekonomiskt omställningsstöd.

Har förtroendevald erhållit omställningsstöd, ekonomiskt omställningsstöd eller förlängt ekonomiskt omställningsstöd obehörigen eller med för högt belopp genom oriktiga uppgifter, underlåtenhet att fullgöra anmälningsskyldighet eller på annat sätt eller har förtroendevald i annat fall bort inse att utbetalningen var oriktig, ska det för mycket utbetalda beloppet återbetalas.

Pensionsmyndigheten kan – om särskilda skäl föreligger – besluta att helt eller delvis avstå från efterkrav.

Pensionsbestämmelser

§ 1 Tillämpningsområde m.m.

Bestämmelser om pension gäller för förtroendevald som avses i 4 kap. 1 § kommunallagen och som fullgör uppdrag hos kommunen eller landstinget/regionen. Pensionsbestämmelserna tillämpas på förtroendevald som väljs för första gången i samband med valet 2014 eller senare, eller som i tidigare uppdrag inte omfattats av PBF, PRF-KL eller andra pensionsbestämmelser för förtroendevalda.

Pensionsbestämmelserna tillämpas på förtroendevald, oavsett uppdragets omfattning, om inte annat anges.

Pensionsbestämmelserna gäller inte för förtroendevald som vid tillträdet av uppdrag har rätt till egenpension på grund av anställning, har rätt till egenpensionsförmåner enligt PBF, PRF-KL eller annat uppdrag eller uppnått 67 års ålder.

Med "rätt till egenpension" inbegrips att den förtroendevalde skulle kunnat få rätt till egenpension om ansökan härom ingivits.

Fullmäktige kan för särskilt fall besluta att pensionsbestämmelserna ska gälla och fastställa de villkor i fråga om pensionsrättens omfattning m.m. som kan finnas motiverade.

En pensionsmyndighet ska finnas. Med pensionsmyndighet avses den nämnd som enligt fullmäktiges beslut har i uppdrag att tolka och tillämpa pensionsbestämmelserna.

MELLERUDS KOMMUN	KOMMUNAL FÖRFATTNINGSSAMLING	Flik O
Titel Bestämmelser om omställningsstöd och pension för förtroendevalda		
Fastställd av KF § 24	Den 22 april 2014	Sida
Ersätter	Utbytt den	4:7
	Sign	

§ 2 Pensionsförmånernas omfattning

Pensionsförmåner enligt dessa bestämmelser är:

- a. avgiftsbestämd ålderspension
- b. sjukpension
- c. efterlevandeskydd
- d. familjeskydd

§ 3 Avgiftsbestämd ålderspension

En förtroendevald har rätt till avgiftsbestämd ålderspension enligt §§ 4 – 9 i pensionsbestämmelserna.

§ 4 Pensionsgrundande inkomst

En förtroendevalds pensionsgrundande inkomst beräknas per kalenderår och begränsas till högst 30 inkomstbasbelopp.

Den pensionsgrundande inkomsten beräknas per kalenderår och utgörs av den förtroendevaldes årsarvode, sammanträdesersättningar samt andra i det pensionsgrundande uppdraget (uppdragen) utgivna kontanta ersättningar.

För förtroendevald med uppdrag på heltid eller betydande del av heltid, det vill säga med minst 40 procent av heltid, ingår i den pensionsgrundade inkomsten även det avdrag/bortfall som förtroendevald fått från sitt arvode vid ledighet med sjukpenning, graviditetspenning, föräldrapenning eller tillfällig föräldrapenning samt när han eller hon är ledig enligt föräldraledighetslagen.

I den pensionsgrundande inkomsten ska inte ingå ersättning som betalas ut till förtroendevald enligt 4 kap 12 § kommunallagen för förlorad arbetsinkomst, semesterförmån eller tjänstepensionsförmån eller ersättning som utgör traktamente eller kostnadsersättning.

§ 5 Pensionsavgifter

Pensionsavgiften beräknas i procent på den förtroendevaldes pensionsgrundande inkomst enligt § 4.

Pensionsavgiften är 4,5 procent på den pensionsgrundande inkomsten upp till och med 7,5 inkomstbasbelopp.

Pensionsavgiften är 30 procent på de delar av den pensionsgrundande inkomsten som överstiger 7,5 inkomstbasbelopp, intill dess den förtroendevalde har fyllt i 32 a § LAS angiven ålder. Därefter är pensionsavgiften 4,5 procent på hela den pensionsgrundande inkomsten.

MELLERUDS KOMMUN	KOMMUNAL FÖRFATTNINGSSAMLING	Flik O
Titel Bestämmelser om omställningsstöd och pension för förtroendevalda		
Fastställd av KF § 24	Den 22 april 2014	Sida
Ersätter	Utbytt den	Sign
		5:7

För förtroendevald med uppdrag på heltid eller betydande del av heltid, och som får rätt till sjuk- eller aktivitetsersättning enligt socialförsäkringsbalken (SFB) och som en följd härav med stöd av 4 kap. 9 § kommunallagen befrias från sitt uppdrag före mandatperiodens utgång, ska pensionsavgift tillgodoräknas under tid då den förtroendevalde har rätt till sjuk- eller aktivitetsersättning enligt socialförsäkringsbalken (SFB).

Anmärkning

Pensionsavgift ska avsättas i förhållande till nedsatt arbetsförmåga i uppdraget (uppdragen). Pensionsavgiften beräknas på den pensionsgrundande inkomsten året före den förtroendevalde beviljas sjuk- eller aktivitetsersättning.

Förtroendevald tillgodoräknas pensionsavgift från kommunen, landstinget/regionen endast om den för kalenderåret är högre än 1,5 procent av samma års inkomstbasbelopp. Då förtroendevald inte tillgodoräknas pensionsavgift betalar kommunen och landstinget/regionen ut motsvarande belopp direkt till den förtroendevalde i form av ersättning som inte är pensionsgrundande.

§ 6 Pensionsbehållning

Pensionsavgiften för ett kalenderår avsätts senast den 31 mars följande år till en pensionsbehållning hos respektive kommun eller landsting/region, där den förtroendevalde har innehaft uppdrag. Med pensionsbehållning avses summan av de årliga pensionsavgifter som intjänats hos respektive kommun eller landsting/region. Pensionsbehållningen innehåller ett obligatoriskt efterlevandeskydd enligt § 11.

§ 7 Information

Pensionsmyndigheten ska lämna information till den förtroendevalde om hans eller hennes avgiftsbestämda pension, pensionsgrundande inkomst och avsättning av pensionsavgift.

§ 8 Utbetalning av avgiftsbestämd ålderspension

Utbetalning av avgiftsbestämd ålderspension, dvs pensionsbehållningen enligt § 6, sker månadsvis och tidigast från den tidpunkt den förtroendevalde kan få allmän pension utbetalad, och i övrigt enligt överenskommelse mellan den förtroendevalde och fullmäktige.

Ansökan om avgiftsbestämd ålderspension ska göras enligt de anvisningar som pensionsmyndigheten fastställt. Den förtroendevalde bör få pension utbetalad tre månader efter det att pensionsmyndigheten tagit emot sådan ansökan.

Avgiftsbestämd ålderspension kan utbetalas som engångsersättning till förtroendevald om värdet av pensionsbehållningen är högst 150 % av inkomstbasbeloppet året innan utbetalning av förmånen börjar.

MELLERUDS KOMMUN	KOMMUNAL FÖRFATTNINGSSAMLING	Flik O
Titel Bestämmelser om omställningsstöd och pension för förtroendevalda		
Fastställd av KF	§ 24	Den 22 april 2014
Ersätter	Utbytt den	Sign
		Sida 6:7

§ 9 Uppgiftsskyldighet och återbetalning av avgiftsbestämd pension

Förtroendevald är skyldig att lämna de uppgifter som pensionsmyndigheten begär för att kunna fastställa rätten till och beräkna avsättning av pensionsavgift. Lämnas inte sådana uppgifter kan pensionsmyndigheten besluta att avsättningen ska minskas i skälig omfattning.

Om förtroendevald genom att lämna oriktiga uppgifter inte fullgör sin uppgiftsskyldighet eller på annat sätt orsakar att för hög pensionsavgift avsätts, kan detta belopp avräknas på kommande avsättningar av pensionsavgift.

Pensionsmyndigheten kan besluta att helt eller delvis efterge beloppet.

§ 10 Sjukpension

Sjukpension betalas ut till förtroendevald med uppdrag på heltid eller betydande del av heltid och som får rätt till sjuk- eller aktivitetsersättning enligt socialförsäkringsbalken och som en följd härav med stöd av 4 kap. 9 § kommunallagen befrias från sitt uppdrag före mandatperiodens utgång.

Sjukpensionen grundas och beräknas på den pensionsgrundande inkomsten enligt § 4 som den förtroendevalde hade året före den tidpunkt då sjuk- eller aktivitetsersättning beviljades.

Sjukpensionen motsvarar den månadsersättning som utgår till anställda enligt AGS-KL. Sjukpension betalas ut under tid som den förtroendevalde har rätt till sjuk- eller aktivitetsersättning enligt SFB. Upphör rätten till sjuk- eller aktivitetsersättning upphör också rätten till sjukpension.

Fullmäktige kan för särskilt fall besluta att sjukpension ska fortsätta att betalas ut, dock inte för längre tid än då sjuk- och aktivitetsersättning enligt socialförsäkringsbalken lämnas.

Anmärkningar

1. Sjukpensionen utges i förhållande till nedsatt arbetsförmåga i uppdraget (uppdragen).
2. Sjukpensionen ska värdesäkras enligt de bestämmelser som gäller för utbetalning av månadsersättning enligt AGS-KL.

§ 11 Efterlevandeskydd

Efterlevandeskydd för avgiftsbestämd ålderspension, enligt § 6, innebär att pension betalas till efterlevande make/maka, registrerad partner, sambo eller barn vid förtroendevalds dödsfall.

Vid dödsfall innan avgiftsbestämd ålderspensionen börjat utbetalas till förtroendevald utbetalas värdet av pensionsbehållningen, enligt § 6, till förmånsberättigad efterlevande under max fem år.

Vid dödsfall efter det att livsvarig avgiftsbestämd ålderspension har börjat utbetalas till den förtroendevalde fortsätter utbetalningarna som ett efterlevandeskydd till efterlevande under maximalt 20 år efter det att ålderspensionen börjat utbetalas.

MELLERUDS KOMMUN	KOMMUNAL FÖRFATTNINGSSAMLING	Flik O
Titel Bestämmelser om omställningsstöd och pension för förtroendevalda		
Fastställd av KF § 24	Den 22 april 2014	Sida .
Ersätter	Utbytt den	7:7
	Sign	

Efterlevandeskydd betalas i första hand till efterlevande make/maka, registrerad partner och sambo. I andra hand betalas efterlevandeskydd till efterlevande barn eller adoptivbarn, dock som längst till och med månaden innan barnet fyller 20 år.

Om det finns flera barn med rätt till efterlevandeskydd ska pensionsbehållningen delas lika mellan förmånsberättigade barn.

Efterlevandeskydd kan utbetalas som en engångsersättning till efterlevande om värdet av pensionsbehållningen är högst 150 % av inkomstbasbeloppet året före utbetalning av förmånen börjar.

§ 12 Familjeskydd vid förtroendevalds dödsfall

Familjeskydd betalas ut till förtroendevald med uppdrag på heltid eller betydande del av heltid. (Bestämmelser om familjeskydd utarbetas senare efter det att pågående avtalsförhandlingar om AKAP-KL avslutats.)

§ 13 Vissa inskränkningar i rätten till pensionsförmån

Angående påföljd i pensionsförmånshänseende för den som uppsåtligen framkallat förtroendevalds arbetsförmåga eller död ska gälla vad som anges i 18, 19, 20 a och 100 a §§ lagen om försäkringsavtal.

§ 14 Ändringar av och tillägg till bestämmelserna

Förtroendevald är skyldig att underkasta sig de ändringar av och de tillägg till pensionsbestämmelserna som fullmäktige beslutar.

§ 15 Finansiering

För utfästelser enligt dessa bestämmelser svarar kommun och landsting/region.

§ 16 Ansökan om och utbetalning av sjukpension, efterlevandeskydd och familjeskydd

Utbetalning av sjukpension, efterlevandeskydd och familjeskydd sker månadsvis. Ansökan om sjukpension, efterlevandeskydd och familjeskydd ska göras enligt de anvisningar som pensionsmyndigheten utfärdar. Den förtroendevalde eller förmånsberättigade bör få pension utbetalad tre månader efter det att pensionsmyndigheten tagit emot sådan ansökan.

§ 17 Uppgiftsskyldighet m.m.

Förtroendevald eller hans eller hennes efterlevande är skyldig att lämna de uppgifter som pensionsmyndigheten begär för att fastställa rätten till sjukpension, efterlevandeskydd och familjeskydd. Förtroendevald eller efterlevande som inte fullgör de skyldigheter pensionsmyndigheten fastställt förverkar rätten till förmåner och kan inte genom att senare fullgöra skyldigheten återfå rätten till förverkat belopp mer än sex månader tillbaka. Pensionsmyndigheten kan dock medge undantag.

ÄRENDE 3

Dnr KS 2021/491

Pensionspolicy för anställda inom Melleruds kommun**Förslag till beslut**

Kommunfullmäktige beslutar att

1. anta *Pensionspolicy för anställda inom Melleruds kommun* enligt föreliggande förslag.
2. upphäva nu gällande *Pensionspolicy för Melleruds kommun* antagen av fullmäktige den 20 december 2017, § 152.

Sammanfattning av ärendet

Nu gällande pensionspolicy är i behov av uppdatering, dels pga förändringar av kollektivavtal där OPF-KL (14) ersätts av OPF-KL 18 (under förutsättning att kommunfullmäktige fattar beslut om att följa SKRs rekommendationer om att anta "Bestämmelser om omställningsstöd och pension för förtroendevalda – OPF-KL 18). Därutöver finns i nuvarande policy några rubricerade pensionsförmåner där förslaget i den nya pensionspolicyen är att de ska tas bort. Dessa är följande:

- Direktpension
- Möjlighet till minskad arbetstid för äldre anställda
- Pensionsförstärkning vid förtida uttag

Direktpension och pensionsförstärkning vid förtida uttag används sällan eller aldrig. Avseende möjlighet till minskad arbetstid för äldre anställda finns det i organisationen ett fåtal medarbetare som uppmärksammat möjligheten och valt att teckna avtal om detta, dvs. max 5 medarbetare. I samband med det kan vi också konstatera att vi ser problematik kring dessa förmåner. Dels kräver de manuell hantering, oftast över lång tid, något kommunen egentligen inte har resurser till, men krävs pga att kommunens ekonomi-/personalsystem inte klarar att administrera hanteringen av förmånerna. All manuell hantering ger dessutom en större risk för att felaktigheter kan uppstå.

Mot bakgrund av kommunens önskan om att fler ska arbeta heltid blir förmånen dessutom kontraproduktiv. Ovanstående förmåner riskerar också bidra till ökade kostnader för kommunen vilket bör undvikas.

Slutligen hänvisas i nu gällande pensionspolicy till att det är kommunstyrelsens personalutskott som är kommunens centrala pensionsmyndighet vilket beslutar i frågor gällande anställdas och förtroendevaldas pensionsvillkor. Då kommunen inte har något personalutskott föreslås istället i det nya förslaget till pensionspolicy att det är kommunstyrelsen som ska ha uppdraget att besluta i frågor som rör anställdas och förtroendevaldas pensionsvillkor.

Beslutsunderlag

- Pensionspolicy för Melleruds kommun antagen av fullmäktige den 20 december 2017, § 152.
- Förslag till Pensionspolicy för anställda inom Melleruds kommun
- Kommunstyrelseförvaltningens tjänsteskrivelse.



Förslag till ny pensionspolicy

Förslag till beslut

Kommunfullmäktige föreslås besluta att anta förslaget till ny pensionspolicy samt fatta beslut om att den ska ersätta nu gällande pensionspolicy för Melleruds kommun daterad i dec. 2017.

Sammanfattning av ärendet

Kommunens pensionspolicy är i behov av uppdatering. I samband med det har en generell översyn gjorts av nu gällande policy.

Beslutsunderlag

Pensionspolicy för Melleruds kommun antagen av fullmäktige den 20 december 2017, § 152

Beskrivning av ärendet

Nu gällande pensionspolicy är i behov av uppdatering, dels pga förändringar av kollektivavtal där OPF-KL (14) ersätts av OPF-KL 18 (under förutsättning att kommunfullmäktige fattar beslut om att följa SKRs rekommendationer om att anta "Bestämmelser om omställningsstöd och pension för förtroendevalda – OPF-KL 18). Därutöver finns i nuvarande policy några rubricerade pensionsförmåner där förslaget i den nya pensionspolicyen är att de ska tas bort. Dessa är följande:

- Direktpension
- Möjlighet till minskad arbetstid för äldre anställda
- Pensionsförstärkning vid förtida uttag

Direktpension och pensionsförstärkning vid förtida uttag används sällan eller aldrig. Avseende möjlighet till minskad arbetstid för äldre anställda finns det i organisationen ett fåtal medarbetare som uppmärksammat möjligheten och valt att teckna avtal om detta, dvs. max 5 medarbetare. I samband med det kan vi också konstatera att vi ser problematik kring dessa förmåner. Dels kräver de manuell hantering, oftast över lång tid, något kommunen egentligen inte har resurser till, men krävs pga att kommunens ekonomi-/personalsystem inte klarar att administrera hanteringen av förmånerna. All manuell hantering ger dessutom en större risk för att felaktigheter kan uppstå.

Mot bakgrund av kommunens önskan om att fler ska arbeta heltid blir förmånerna dessutom kontraproduktiv. Ovanstående förmåner riskerar också bidra till ökade kostnader för kommunen vilket bör undvikas.

Slutligen hänvisas i nu gällande pensionspolicy till att det är kommunstyrelsens personalutskott som är kommunens centrala pensionsmyndighet vilket beslutar i frågor gällande anställdas och förtroendevaldas pensionsvillkor. Då kommunen inte har något personalutskott föreslås istället i det nya förslaget till pensionspolicy att det är kommunstyrelsen som ska ha uppdraget att besluta i frågor som rör anställdas och förtroendevaldas pensionsvillkor.

Namn
Karl-Olof Petersson

Namn
Jeanette Sjölund

Beslutet skickas till

xxx



Pensionspolicy

För Melleruds kommun

Antagen av
kommunfullmäktige
den xx xxxxx xxxx, § xxx.



PENSIONSPLICY

MÅL OCH SYFTE

Melleruds kommun ska arbeta aktivt för att vara en attraktiv och jämställd arbetsgivare samt för att skapa hälsofrämjande arbetsplatser. Kommunens pensions- och trygghetssystem är en viktig del av medarbetarnas villkor för den framtida privatekonomin.

Bestämmelserna i kollektivavtalen är i vissa delar dispositiva och ger utrymme för lokala eller individuella överenskommelser.

Syftet med pensionspolicyn är att:

- Beskriva det kommunen beslutat ska gälla i specifika pensionsfrågor.
- Få bättre kontroll och överblick över pensionsförmåner
- Åstadkomma en konsekvent och rättvis hantering av pensionsförmåner.

PENSIONSAVTALET

PENSIONSAVTALET FÖR ANSTÄLLDA

Kommunens anställda omfattas för närvarande av pensionsavtalet; Kollektivavtalad Pension (KAP-KL) och Avgiftsbestämd Kollektivavtalad Pension (A KAP-KL). Anställda som har fått rätt till sjuk- eller aktivitetsersättning före 2006 omfattas inte av KAP-KL utan av det tidigare pensionsavtal som gällde vid den aktuella tidpunkten.

- KAP-KL gäller för alla anställda som fyllt 28 år den 31 december 2013.
- A KAP-KL gäller arbetstagare födda 1986 eller senare.
- Nyanställda som är födda tidigare än 1986 och har en lön överstigande 7,5 Ibb har möjlighet att ansluta sig till A KAP-KL

PENSIONSAVTALET FÖR FÖRTROENDEVALDA

Förtroendevalda hanteras separat och ingår inte i denna policy. De avtal som gäller för förtroendevalda är följande:

- OPF-KL18 gäller för förtroendevalda som tidigare omfattats av OPF-KL14 eller som tillträtt vid valet 2018 och inte tidigare omfattats av PBF eller PRF-KL i kommunen, regionen eller kommunalförbundet.
- OPF-KL18 gäller, i likhet med OPF-KL14, inte för förtroendevalda som avgått 2014-12-31 eller senare (eller tidigare avgått) med rätt till visstidspension, annan egenpensionsförmån, avgångsersättning eller livränta. För dessa förtroendevalda fortsätter PBF eller PRF-KL att gälla.
- PBF, PRF-KL eller äldre bestämmelser/reglementen gäller för förtroendevalda som tillträtt tidigare än 2014.

UNDER ANSTÄLLNINGSTIDEN

PENSIONSÅDGVNING TILL SAMTLIGA ANSTÄLLDA

De förändringar som genomförts i pensionssystem och avtal de senaste åren har gjort att pensionsfrågorna blivit allt viktigare såväl för den enskilde som för arbetsgivaren. Det är viktigt att de anställda ser pensionen som en del av anställningsvillkoren och att en trygghet kan skapas inför pensioneringen. Tjänstepensionen kommer också att bli en allt viktigare faktor för samtliga anställda i framtiden, både genom själva pensionen men även genom det försäkringsskydd som är kopplat till den.

LÖNEVÄXLING TILL PENSION

Melleruds kommun erbjuder kommunens anställda att genom frivillig pensionsavsättning bruttolöneväxla till pension. Kommunen erbjuder då rådgivning till den anställde om intresse till löneväxling finns.

Löneväxlingen bygger på ett kostnadsneutralt synsätt, vilket innebär att Melleruds kommuns kostnader är desamma oberoende av om löneväxling sker eller inte. Eftersom arbetsgivaravgiften är lägre för pensionsavsättningar, kan kommunen erbjuda ett tillägg till det löneväxlade beloppet. Tillägget motsvarar en del av mellanskillnaden mellan sociala avgifter på lön och den särskilda löneskatten på tjänstepensionen. Tillägget anpassas årligen till de sociala avgifterna och den särskilda löneskatten.

De fackliga huvudorganisationerna har informerats och godkänt löneväxling till pension.

Erbjudandet för att löneväxla riktar sig främst till medarbetare med en lön över 8.07 inkomstbasbelopp. Löneväxling får tillsammans med övriga pensionsförmåner inom ramen för anställningen inte överstiga skatteverkets regler för vad som är avdragsgillt. För att kunna starta löneväxling ska avtal tecknas mellan Melleruds kommun och medarbetaren. Avtalet gäller tillsvidare. Avtalet upphör att gälla när medarbetare så begär, när anställningen upphör eller vid dödsfall. Arbetsgivaren har möjlighet att säga upp avtalet om skatteregler, annan lagstiftning eller förhållanden i övrigt ändras.

Erbjudandet innebär:

- En möjlighet till en förmån till lägre kostnad jämfört med om samma förmån betalas med nettolön.
- En högre sparpremie och därmed högre pension jämfört med privat pensionssparande.
- Att nettolönen blir lägre efter skatt och löneväxling.
- Att premieavsättningen till tjänstepensionen blir oförändrad.
- Att den enskildes möjligheter till avsättning till privat pensionsförsäkring med bibehållet skatteavdrag inte påverkas.
- En möjlighet till högre total pension.

ATT TÄNKA PÅ

Sjukpenning, föräldrapenning, a-kasseersättning och sjukersättning blir lägre för den som har en lön understigande 7.5 prisbasbelopp¹ efter frivillig pensionsavsättning. Bostadsbidrag, förskoletaxa, underhållsbidrag kan också påverkas. Gränsen för att föräldrapenning inte ska påverkas är 10 prisbasbelopp².

Om lön efter växling understiger intjänandetaket för allmän pension (8.07 inkomstbasbelopp³) minskar intjänandet till allmän pension. Därför avråds anställda med grundlön (efter löneväxling) understigande årets inkomstbasbelopp att göra frivillig pensionsavsättning.

För anställd med en lön över 8.07 inkomstbasbelopp⁴ innebär löneväxling till pension jämfört med en icke löneväxlingssituation att:

- Avsättningen till det allmänna pensionssystemet blir oförändrad.
- Ersättningarna från socialförsäkringssystemen, exempelvis sjukpenning, tillfällig föräldrapenning med flera, blir oförändrade.

ALTERNATIV KAP-KL

I syfte att stärka kommunens möjlighet att rekrytera och behålla högre chefer och nyckelpersoner i konkurrens med andra arbetsgivare, erbjuder kommunen i enlighet med bestämmelserna i KAP-KL möjlighet till alternativ pensionslösning enligt nedan. Erbjudandet omfattar förvaltningschefer, ekonomichef och HR-chef samt annan anställd i särskilt fall, efter beslut av HR-chef i samråd med kommunchef.

Alternativ KAP-KL innebär att den förmånsbestämda ålderspensionen enligt KAP-KL byts mot en premiebestämd ålderspension och risken överläts till individen. Övriga pensionsförmåner inom KAP-KL behålls oförändrade eller följer kommunens pensionspolicy. En premiebestämd pensionslösning innebär en större flexibilitet och självbestämmande för den anställda i jämförelse med den ordinarie förmånsbestämda ålderspensionen. Premien motsvarar den som kommunen betalar för förmånsbestämd ålderspension i det fall kommunen tryggtat den med försäkring.

EGET VAL

En anställd som omfattas av erbjudandet väljer själv om han eller hon ska ansluta sig till alternativ KAP-KL eller fortsätta att omfattas av den ordinarie förmånsbestämda ålderspensionen. En anställd som valt att omfattas av alternativ KAP-KL kan inte återgå till ordinarie KAP-KL så länge anställningen i kommunen består. Den anställda väljer själv om premien ska placeras i traditionell försäkring eller fondförsäkring samt om försäkringen ska tecknas med återbetalningsskydd. Återbetalningsskydd innebär att pensionskapitalet betalas till den närmaste familjen, detta definieras i lagstiftningen som pensionsförsäkring, som en månadsvis pension om den anställda avlider. Försäkringsbolag anvisas av kommunen. Kommunen erbjuder via upphandlad pensionsadministratör individuell pensionsrådgivning i samband med att den anställda ska fatta beslut om alternativ KAP-KL.

UTBETALNING

Pensionen betalas ut tidigast från 55 års ålder efter individuell överenskommelse med försäkringsbolaget. Pensionen kan tas ut under en begränsad tid eller livslångt. Kortaste utbetalningstiden är vanligen fem år.

VID AVGÅNG

SÄRSKILD AVTALSPENSION ENLIGT ÖVERENSKOMMELSE (ÖK-SAP)

Särskild avtalspension enligt överenskommelse kan betalas ut på heltid eller deltid efter individuell överenskommelse mellan arbetsgivare och anställd. Särskild avtalspension är inte en rättighet utan ett arbetsgivarinstrument och ska användas med återhållsamhet och i särskilda fall.

Beslut om avtalspension fattas i varje enskilt fall av kommunchefen efter att förvaltningschefen tillsammans med HR-chef fastställt om förutsättningarna för avtalspension är uppfyllda.

ÖVRIGT

Pensionspolicyn ska ses över vart fjärde år och uppdateras vid behov såsom ex.vis då det skett förändringar i lagar och kollektivavtal med påverkan på pensionsområdet. HR-chefen har tillsammans med kommunstyrelsens arbetsutskott i uppdrag att redigera smärre tekniska uppdateringar såsom ex.vis förändringar utifrån lagstiftning. Övergripande förändringar beslutas av kommunfullmäktige.

Kommunstyrelsen är kommunens centrala pensionsmyndighet när det gäller anställdas och förtroendevaldas pensionsvillkor. Kommunstyrelsen beslutar i pensionsfrågor enligt denna pensionspolicy.



MELLERUDS
KOMMUN

Pensionspolicy för Melleruds kommun

Antagen av kommunfullmäktige den 20 december 2017, § 152

PENSIONSPLICY

MÅL OCH SYFTE

Melleruds kommun ska arbeta aktivt för att vara en attraktiv och jämställd arbetsgivare, samt skapa hälsofrämjande arbetsplatser. Kommunens pensions- och trygghetssystem är en viktig del av medarbetarnas villkor för den framtida privatekonomin.

Bestämmelserna i kollektivavtalen är i vissa delar dispositiva och ger utrymme för lokala eller individuella överenskommelser.

Syftet med pensionspolicyn är att:

- Beskriva det som kommunen har beslutat ska gälla i specifika pensionsfrågor
- Få bättre kontroll och överblick över pensionsförmåner och andra förmåner knutna till ålder
- Åstadkomma en konsekvent och rättvis hantering av pensionsförmåner och andra förmåner som är knutna till ålder
- Ge ökad möjlighet att anpassa arbetstids- och pensionslösningar efter den enskildes behov och förutsättningar
- Öka attraktionen som arbetsgivare

PENSIONSAVTALET

PENSIONSAVTALET FÖR ANSTÄLLDA

Kommunens anställda omfattas för närvarande av pensionsavtalet Kollektivavtalad Pension (KAP-KL) och Avgiftsbestämd Kollektivavtalad Pension (A KAP-KL). Anställda som har fått rätt till sjuk- eller aktivitetsersättning före 2006 omfattas inte av KAP-KL utan av det tidigare pensionsavtal som gällde vid den aktuella tidpunkten.

- KAP-KL gäller för alla anställda som fyllt 28 år den 31 december 2013.
- A KAP-KL gäller arbetstagare födda 1986 eller senare.
- Nyanställda som är födda tidigare än 1986 och har en lön överstigande 7,5 lbb har möjlighet att ansluta sig till A KAP-KL



PENSIONSAVTALET FÖR FÖRTROENDEVALDA

Förtroendevalda hanteras separat och ingår inte i denna policy. De avtal som gäller för förtroendevalda är:

- OPF-KL gäller för förtroendevalda som nytilträtt efter valet 2014. Bestämmelserna gäller i vissa delar även för förtroendevalda som i tidigare uppdrag inte har omfattats av PBF, PRF-KL eller andra pensionsbestämmelser för förtroendevalda.
- PBF, PRF-KL eller äldre bestämmelser/reglementen gäller för förtroendevalda som tillträtt tidigare än 2014

UPPDATERING

Melleruds kommun ser över pensionspolicyn vid behov eller på grund av förändringar i lagar och kollektivavtal inom pensionsområdet.

BESLUTSORDNING

Kommunstyrelsens personalutskott är kommunens centrala pensionsmyndighet när det gäller anställdas och förtroendevaldas pensionsvillkor. Personalutskottet beslutar i pensionsfrågor enligt denna pensionspolicy.

UNDER ANSTÄLLNINGSTID

PENSIONSÅRSGIVNING TILL SAMTLIGA ANSTÄLLDA

De förändringar som genomförts i pensionssystem och avtal de senaste åren har gjort att pensionsfrågorna blivit allt viktigare såväl för den enskilde som för arbetsgivaren. Det är viktigt att de anställda ser pensionen som en del av anställningsvillkoren och att en trygghet kan skapas inför pensioneringen.

Tjänstepensionen kommer också att bli en allt viktigare faktor för samtliga anställda i framtiden, både genom själva pensionen men även genom det försäkringskydd som är kopplat till den.

LÖNEVÄXLING TILL PENSION

Melleruds kommun erbjuder kommunens anställda att genom frivillig pensionsavsättning bruttolöneväxla till pension. Kommunen erbjuder då rådgivning till den anställde om intresse till löneväxling finns.

Löneväxlingen bygger på ett kostnadsneutralt synsätt, vilket innebär att Melleruds kommuns kostnader är desamma oberoende av om löneväxling sker eller inte. Eftersom

arbetsgivaravgiften är lägre för pensionsavsättningar, kan kommunen erbjuda ett tillägg till det löneväxlade beloppet. Tillägget motsvarar en del av mellanskillnaden mellan sociala avgifter på lön och den särskilda löneskatten på tjänstepensionen. Tillägget anpassas årligen till de sociala avgifterna och den särskilda löneskatten.

De fackliga huvudorganisationerna har informerats och godkänt löneväxling till pension.

Erbjudandet innebär:

- En möjlighet till en förmån till lägre kostnad jämfört med om samma förmån betalas med nettolön
- En högre sparpremie och därmed högre pension jämfört med privat pensionssparande
- Att nettolönen blir lägre efter skatt och löneväxling
- Att premieavsättningen till tjänstepensionen blir oförändrad
- Att den enskildes möjligheter till avsättning till privat pensionsförsäkring med bibehållet skatteavdrag inte påverkas
- En möjlighet till högre total pension

ATT TÄNKA PÅ

Sjukpenning, föräldrapenning, a-kasseersättning och sjukersättning blir lägre för den som har en lön understigande 7.5 prisbasbelopp¹ efter frivillig pensionsavsättning. Bostadsbidrag, daghemstaxa, underhållsbidrag kan också påverkas.

Gränsen för att föräldrapenning inte ska påverkas är 10 prisbasbelopp².

Om lön efter växling understiger intjänandetaket för allmän pension (8.07 inkomstbasbelopp³) minskar intjänandet till allmän pension. Därför avråds anställda med grundlön (efter löneväxling) understigande cirka 39 879 kronor per månad att göra frivillig pensionsavsättning.

För anställd med en lön över 8.07 inkomstbasbelopp⁴ innebär löneväxling till pension jämfört med en icke-löneväxlingssituation att:

- Avsättningen till det allmänna pensionssystemet blir oförändrad.
- Ersättningarna från socialförsäkringssystemen, exempelvis sjukpenning, tillfällig föräldrapenning med flera, blir oförändrade.

¹ 7.5 prisbasbelopp 2016: 332 250 kr

² 10 prisbasbelopp 2016: 443 000 kr

³ 8.07 inkomstbasbelopp 2016: 478 551 kr

⁴ 7.5 inkomstbasbelopp 2016: 444 750 kr

ALTERNATIV KAP-KL

I syfte att stärka kommunens möjlighet att rekrytera och behålla högre chefer och nyckelpersoner i konkurrens med andra arbetsgivare, erbjuder kommunen i enlighet med bestämmelserna i KAP-KL möjlighet till alternativ pensionslösning enligt nedan.

Erbjudandet omfattar förvaltningschefer och motsvarande, samt annan anställd i särskilt fall.

Alternativ KAP-KL innebär att den förmånsbestämda ålderspensionen enligt KAP-KL byts mot en premiebestämd ålderspension och risken överläts till individen. Övriga pensionsförmåner inom KAP-KL behålls oförändrade eller följer kommunens pensionspolicy.

En premiebestämd pensionslösning innebär en större flexibilitet och självbestämmande för den anställde i jämförelse med den ordinarie förmånsbestämda ålderspensionen.

Premien motsvarar den som kommunen betalar för förmånsbestämd ålderspension i det fall kommunen tryggt den med försäkring.

EGET VAL

En anställd som omfattas av erbjudandet väljer själv om han eller hon ska ansluta sig till alternativ KAP-KL eller fortsätta att omfattas av den ordinarie förmånsbestämda ålderspensionen. En anställd som valt att omfattas av alternativ KAP-KL kan inte återgå till ordinarie KAP-KL så länge anställningen i kommunen består.

Den anställde väljer själv om premien ska placeras i traditionell försäkring eller fondförsäkring samt om försäkringen ska tecknas med återbetalningsskydd.

Återbetalningsskydd innebär att pensionskapitalet betalas till den närmaste familjen, detta definieras i lagstiftningen om pensionsförsäkring, som en månadsvis pension om den anställde avlider.

Försäkringsbolag anvisas av kommunen.

Kommunen erbjuder individuell pensionsrådgivning i samband med att den anställde ska fatta beslut om alternativ KAP-KL.

UTBETALNING

Pensionen betalas ut tidigast från 55 års ålder efter individuell överenskommelse med försäkringsbolaget. Pensionen kan tas ut under en begränsad tid eller livs-långt. Kortaste utbetalningstid är vanligen fem år.

DIREKTPENSION I SYFTE ATT BEHÅLLA NYCKELPERSONER

Ett avtal mellan arbetsgivaren och den anställde upprättas och villkorar att den anställde får en extra pensionsavsättning. Pensionen tillfaller den anställde under förutsättning att denna fullgör sina förpliktelser, exempelvis att jobba i kommunen fram till en viss ålder. Om den anställde inte fullgör sina förpliktelser tillfaller pensionskapitalet kommunen.

En direkt pension är:

- En utfästelse om pension
- Direkt utbetald från arbetsgivaren, därav namnet
- Säkerställer att företaget har medel för utbetalning av pensionen vid pensioneringstidpunkten
- En attraktiv förmån för den anställde som gör den anställdes förmånspaket mer konkurrenskraftigt
- Ger kommunen en möjlighet att knyta upp nyckelpersoner och säkerställa kompetens
- Ger den anställde en säkerhet genom pantsättning av kapitalförsäkringen om kommunen skulle hamna på obestånd
- Utfästelsen kan omförhandlas
- Flexibla förvaltningsalternativ

MÖJLIGHET TILL MINSKAD ARBETSTID FÖR ÄLDRE ANSTÄLLDA

I syfte att stödja arbetslinjen och därmed öka förutsättningarna för äldre anställda att arbeta till 65 år eller längre, samt i kompetensväxlingssyfte, kan kommunen erbjuda följande alternativ för tillsvidareanställda som fyllt 61 år. Arbetstidsminskningen är ingen rättighet för den anställde utan beviljas efter beslut i varje enskilt fall.

Alternativ 1:

Den anställde tillåts minska sin arbetstid till lägst 50 % av heltid. Lön betalas ut efter den faktiska arbetstiden, och 100 % av lönen före arbetstidsminskningen fortsätter att rapporteras som pensionsgrundande lön för tjänstepensionen under fortsatt anställningstid, dock längst till 65 års ålder. Den pensionsgrundande lönen förändras procentuellt med faktiska löneökningar.

Alternativ 2:

Den anställde tillåts minska sin arbetstid till 80 % av sin sysselsättningsgrad, erhåller 90 % av lönen före arbetstidsminskningen och 100 % av lönen före arbetstidsminskningen fortsätter att rapporteras som pensionsgrundande lön för tjänstepensionen under fortsatt anställningstid, dock längst till 65 års ålder. Den pensionsgrundande lönen till tjänstepensionen förändras procentuellt med faktiska löneökningar.



**MELLERUDS
KOMMUN**

För båda alternativen omregleras anställningen till den nya sysselsättningsgraden. Den anställda ska så långt som det är möjligt behålla tidigare arbetsuppgifter men i mindre omfattning.

Arbetstidsminskningen beviljas efter individuell prövning med hänsyn tagen till förutsättningarna i verksamheten. Kostnaden belastar respektive förvaltning.

Efter särskilt beslut finns möjlighet att förlänga alternativ 1 och 2 till längst 67 års ålder. För att åtgärdens syfte inte ska förfelas, får den anställda inte ta annat arbete samtidigt som arbetstiden i kommunen minskas.

Arbetstidsminskningen kan komma att påverka den anställdes allmänna pension, socialförsäkringsförmåner och ersättningar från avtalsförsäkringarna eftersom den kontanta lönen blir lägre. Kommunen kompenserar inte för denna påverkan.

VID AVGÅNG

PENSIONS FÖRSTÄRKNING VID FÖRTIDA UTTAG

Anställda som är tillsvidareanställda, med en sysselsättningsgrad på minst 50 % av en heltid, som har fyllt 61 år kan ansöka om pension och samtidigt få en pensionsförstärkning.

I korthet innebär erbjudandet att du avslutar din anställning i Melleruds kommun och i gengäld får antingen en pensionsförstärkning i form av ett fast månatligt belopp eller en procentsats av grundlönen (exklusive tillägg). Beloppet utbetalas varje månad till dess du fyller 65 år. Denna månatliga utbetalning är skattepliktig och beloppet är detsamma under hela utbetalningsperioden.

När anställningsförhållandet mellan dig och Melleruds kommun upphör får du inte längre arbeta hos oss, men du är fri att arbeta hos en annan arbetsgivare om du skulle vilja det. Pensionsförstärkning är inte en rättighet utan ett arbetsgivarinstrument och ska användas i särskilda fall. Återbesättning får endast ske i undantagsfall.

SÄRSKILD AVTALSPENSION ENLIGT ÖVERENSKOMMELSE (ÖK-SAP)

Särskild avtalspension enligt överenskommelse kan betalas ut på heltid eller deltid efter individuell överenskommelse mellan arbetsgivare och anställd. Särskild avtalspension är inte en rättighet utan ett arbetsgivarinstrument och ska användas med återhållsamhet och i särskilda fall.

BESLUT

Beslut om avtalspension fattas i varje enskilt fall av kommunchefen efter att förvaltningschefen fastställt om förutsättningarna för avtalspension är uppfyllda.

ÄRENDE 4

Dnr KS 2021/492

Resepolicy för anställda och förtroendevalda inom Melleruds kommun**Förslag till beslut**

Kommunfullmäktige beslutar att

1. anta *Resepolicy för anställda och förtroendevalda inom Melleruds kommun* enligt föreliggande förslag, § 117.
2. upphäva nu gällande *Rese- och trafiksäkerhetspolicy för Melleruds kommun*, antagen den 20 december 2013.

Sammanfattning av ärendet

Melleruds kommun har skrivit under och anslutit sig till kraftsamlingen "Västra Götaland ställer om". Härigenom har kommunen ställt sig bakom att bidra till klimatmålet om att den västsvenska ekonomin ska vara fossiloberoende år 2030.

Som ett led i denna kraftsamling har Melleruds kommun antagit 5 av kommunernas klimatlöften varvid ett av dem är:

Vi i använder en klimatstyrande resepolicy.

Förslaget till ny resepolicy är framtaget i syfte att vara ett dokument som ger ledning och struktur när tjänsteresor ska genomföras - dels utifrån vägledning men också utifrån säkerhet och minskad belastning på klimatet.

Beslutsunderlag

- Rexe- och trafiksäkerhetspolicy för Melleruds kommun, antagen av fullmäktige den 20 december 2013, § 117.
- Melleruds kommuns klimatlöften
- Kommunstyrelsens beslut 2020-11-04, § 261.
- Förslag till Resepolicy för anställda och förtroendevalda inom Melleruds kommun
- Kommunstyrelseförvaltningens tjänsteskrivelse.



Förslag till ny resepolicy

Förslag till beslut

Kommunfullmäktige föreslås besluta att anta föreliggande förslag till ny Resepolicy och samtidigt besluta att upphäva Rese- och trafiksäkerhetspolicy för Melleruds kommun, antagen i december 2013.

Sammanfattning av ärendet

Melleruds kommun har skrivit under och anslutit sig till kraftsamlingen "Västra Götaland ställer om". Härigenom har kommunen ställt sig bakom att bidra till klimatmålet om att den västsvenska ekonomin ska vara fossiloberoende år 2030. Som ett led i denna kraftsamling har Melleruds kommun antagit 5 av kommunernas klimatlöften varvid ett av dem är: "Vi använder en klimatstyrande resepolicy". Förslaget till ny resepolicy är framtaget i syfte att vara ett dokument som ger ledning och struktur när tjänsteresor ska genomföras. Dels utifrån vägledning men också utifrån säkerhet och minskad belastning på klimatet.

Beslutsunderlag

[www.https://klimat2030.se/
Rese och trafiksäkerhetspolicy.pdf \(mellerud.se\)](https://klimat2030.se/Rese%20och%20trafiks%20s%20akerhetspolicy.pdf)

Utkast: Rutin för tjänsteresor

Beskrivning av ärendet

Att vi använder en klimatstyrande resepolicy innebär enligt direktiven i "Västra Götaland ställer om" att kommunen har en resepolicy som följs upp årligen. Klimatstyrande innebär att policyn ska styra mot resfria möten, minimera flygresandet, innefatta miljö- och klimatkrav på fordon, reglera egen bil i tjänsten och erbjuda alternativ som cykel och bilpool. Ett plus är om den även uppmuntrar till hållbart resande till och från arbetet.

Till policyn kommer följa en bilaga; dvs. "Rutin för tjänsteresor", som kommer mera ingående ta upp hur kommunens förtroendevalda och medarbetare ska förhålla sig till policyn.

Karl-Olof Petersson
Kommunchef

Jeanette Sjölund
Handläggande tjänsteman

Beslutet skickas till

xxx



Resepolicy

Antagen av xxxxxxxx
den xx xxxxx xxxx. 6 xxx.

Inledning

Utifrån "Klimat 2030-Västra Götaland ställer" om har Melleruds kommun antagit flera klimatlöften varav resepolicy är ett av dem.

Vi vet att en stor påverkansfaktor på den globala uppvärmningen är transporter. Med anledning av det har denna policy tagits fram som ett styrinstrument för ett mer kostnadseffektivt, klimatneutralt och säkert resande.

Omfattning

Resepolicy omfattar alla anställda och förtroendevalda och gäller för alla resor och transporter som sker i tjänsten och som betalas av Melleruds kommun.

Resor mellan bostad och arbetsplats omfattas inte av denna policy.

Utöver denna policy ska verksamheterna vid behov utarbeta rutiner för resor och fordon inom ramen för verksamheten, till exempel i hemvården och inom gata och park.

Avsteg från policy kan göras i enskilda fall efter beslut av närmaste chef.

Övergripande tillämpning

- Möten och tjänsteresor i Melleruds kommuns verksamheter ska genomföras på ett sådant sätt att klimatet utsätts för så liten påverkan som möjligt. Resor i tjänsten ska i första hand styras mot kollektivtrafik, cykel och gång när det fungerar. Flygresandet ska hållas på så låg nivå som möjligt. Resor och transporter av alla slag ska genomföras på ett effektivt sätt med avseende på tid och kostnad och med en bibehållen god arbetsmiljö och låg klimatpåverkan.
- Resor ska bara ske när det är nödvändigt och i möjligaste mån samordnas. Som alternativ till fysisk resa uppmuntras användningen av distansmötesformer.
- Alla tjänsteresor ska genomföras på ett tryggt och trafiksäkert sätt.
- När bil behövs till tjänsteresor ska arbetsgivaren så långt det är möjligt tillhandahålla poolbil eller hyrbil.
- Organisationen ska uppmuntra till hållbart resande även till och från arbetet och göra det möjligt för distansarbete när det fungerar.

Säkerhet

Kommunens fordon ska hålla god standard och så långt som möjligt vara anpassade för klimatneutral körning.

Rutin för cykelservice ska finnas så att cyklar är i gott skick och förses med dubbdäck om cykling ska förekomma vintertid.

Cykelhjälms ska användas när tjänsteresa sker med cykel.

Tillgänglighet

Resepolicy ska spridas till samtliga anställda och förtroendevalda i Melleruds kommun. Policy med riktlinjer ska beaktas vid utformandet av andra styrdokument.

Översyn av dokumentet

Översyn av policy sker varje ny mandatperiod av HR-chef.

§ 261

Dnr KS 2020/424

Klimat 2030 - Kommunernas klimatlöften**Kommunstyrelsens beslut**

Kommunstyrelsen beslutar att

1. anta klimatlöften enligt bilaga.
2. antagna klimatlöften ska ingå som underlag i samband med nämndernas målarbete under 2021.

Reservationer

Ulf Rexefjord (SD) och Liselott Hassel (SD) reserverar sig mot beslutet till förmån för eget förslag.

Sammanfattning av ärendet

Melleruds kommun har den 12 juni 2020 inbjudits av Klimat 2030 att delta i "Kommunernas klimatlöften".

Klimat 2030 är en satsning som drivs av Länsstyrelsen och Västra Götalandsregionen. Kommunernas klimatlöften består av 20 olika åtgärder som är väl beprövade och som kan ge stor utsläppsminskning.

Kommunen väljer först hur många och vilka klimatlöften som antas och som sedan genomförs under 2021. Fördelen med att göra klimatåtgärder tillsammans är att kommunerna därvid kan utbyta erfarenheter och Klimat 2030 kan ge stöd för genomförandet. Den 16 december 2020 har kommunstyrelsens ordförande fått bjudits in till Vara konserthus för att överlämna kommunens klimatlöften till landshövdingen och regionstyrelsens ordförande.

Klimatnyttan av alla kommuners klimatlöften sammantaget blir då tydlig. I slutet av 2021 följs arbetet upp och de kommuner som utmärker sig särskilt kommer att uppmärksammas.

I bifogat svarsformulär bedöms sju av de 20 löfterna att genomföras under 2021, tre är pågående och kommer att fortsätta under 2021 medan elva löften inte bedöms som realistiska att uppfylla under 2021.

Av Melleruds kommuns nio löften genomförs sex gemensamt med Dalslandskommunerna och tre i egen regi.

Beslutsunderlag

- Klimat 2030 - Kommunernas klimatlöften med beskrivning.
- Dalslands miljö- och energikontors tjänsteskrivelse med bilaga.
- Melleruds kommuns klimatlöften – formulär.
- Kommunstyrelseförvaltningens tjänsteskrivelse.
- Arbetsutskottets beslut 2020-11-03, § 360.

Förslag till beslut på sammanträdet

Ordföranden Morgan E Andersson (C): Bifall till arbetsutskottets förslag enligt följande:

Kommunstyrelsen beslutar att

1. anta klimatlöften enligt bilaga.
2. antagna klimatlöften ska ingå som underlag i samband med nämndernas målarbete under 2021.

Ulf Rexefjord (SD): Kommunstyrelsen beslutar att återremittera ärendet för att ge kommunstyrelseförvaltningen i uppdrag att ta fram en redovisning av de ekonomiska konsekvenserna för de olika klimatlöftena.

Beslutsgång 1

Ordföranden frågar på om ärendet ska avgöras vid dagens sammanträde eller om ärendet ska återremitteras.

Ordföranden finner att ärendet ska avgöras vid dagens sammanträde.

Beslutsgång 2

Ordföranden frågar arbetsutskottets förslag och finner att kommunstyrelsen bifaller detta.

Beslutet skickas till

Länsstyrelsen Västra Götaland
Västra Götalandsregionen
Dalslands miljö- och energiförbund



Justeraandes sign

Utdragsbestyrkande

KOMMUNERNAS KLIMATLÖFTEN

Svarsformulär



Länsstyrelsen
Västra Götaland

**KLIMAT
2030**
VÄSTRA GÖTALAND
STÄLLER OM



VÄSTRA
GÖTALANDSREGIONEN

Klimat 2030 - Västra Götaland ställer om...

... är en kraftsamling som drivs av Västra Götalandsregionen och Länsstyrelsen i Västra Götaland i samverkan med andra aktörer. Alla kommuner i länet har undertecknat målet att Västra Götaland till 2030 ska vara en fossiloberoende region.

Under 2021 satsar Klimat 2030 extra på att stötta kommunerna att ta nästa steg i sitt klimatarbete genom **Kommunernas klimatlöften**. Tillsammans kan vi göra mer!

Svarsformulär

I detta dokument ser ni samma löften och beskrivningar som ni läst tidigare. Vi har lagt till svarsalternativ till varje löfte och detta svarsformulär ska användas när ni rapporterar in era klimatlöften för 2021 till Klimat 2030. Det kan också användas som formulär till det politiska beslut som krävs för att kommunen ska ha antagit klimatlöftena. Fyll i direkt i filen och spara sedan som PDF, namnge med vilken kommun det gäller. Ange endast ett kryss per löfte.

- Svara "A. Ja, detta ska vi göra 2021" om det är en ny aktivitet/beslut (ex. ta fram en ny klimatstyrande resepolicy eller sätta upp solceller).
- Svara "B. Ja, detta gör vi och kommer att fortsätta arbetet 2021" om det är något ni redan gör (ex. använder en klimatstyrande policy eller har satt upp solceller tidigare som finns kvar.)
- Svara "C. Nej, detta kan vi inte göra 2021" om ni inte har möjlighet att genomföra klimatlöftet 2021.

Satsningen vill stötta nya steg som tas 2021, det ska inte ses som en utvärdering av respektive kommuns klimatarbete hittills. Huvudfokus för stödinsatser under 2021 är de kommuner som svarar alternativ A på respektive löfte. De som svarar B kan istället bjudas in som goda exempel.

På Klimat2030.se/klimatloften har vi samlat "Frågor och svar" samt publicerat "Fördjupade frågor och svar". Läs gärna igenom det materialet. Kontakta Klimat 2030 om ni har frågor.

Senast den 1 december 2020 ska kommunen skicka in svarsformuläret via mejl till: klimat2030@vgregion.se.

1. Vi använder en klimatstyrande resepolicy.

Det innebär att kommunen har en resepolicy som följs upp årligen. Klimatstyrande innebär att policyn ska styra mot resfria möten, minimera flygresandet, innefatta miljö- och klimatkrav på fordon, reglera egen bil i tjänsten och erbjuda alternativ som cykel och bilpool. Ett plus är om den även uppmuntrar till hållbart resande till och från arbetet.

- A. Ja, detta ska vi göra 2021
- B. Ja, detta gör vi och kommer att fortsätta arbetet 2021
- C. Nej, detta kan vi inte göra 2021

2. Vi klimatväxlar tjänsteresor.

Det innebär ett klimatväxlingssystem där klimatbelastningen från kommunanställdas flyg- och bilresor i tjänsten beräknas minst årligen och åsätts ett monetärt värde som speglar exempelvis samhällsekonomisk värdering. Klimatväxling används för att kunna stimulera önskvärda klimatinvesteringar och/eller driftåtgärder internt i organisationen.

- A. Ja, detta ska vi göra 2021
- B. Ja, detta gör vi och kommer att fortsätta arbetet 2021
- C. Nej, detta kan vi inte göra 2021

3. Våra nya personbilar är miljöbilar.

Det innebär att alla nya avtal vid köp och hyra av personbilar till kommunal verksamhet ska vara "spjutspetsnivå" eller "avancerad nivå" i Upphandlingsmyndighetens hållbarhetskriterier för personbilar. Endast undantagsvis väljs basnivå, för undantagen krävs ansökan om dispens internt.

- A. Ja, detta ska vi göra 2021
- B. Ja, detta gör vi och kommer att fortsätta arbetet 2021
- C. Nej, detta kan vi inte göra 2021

4. Vi ställer krav i upphandling för transportdelen i nya avtal

Det innebär att vi ställer miljö- och klimatkrav i alla avtal där transporter upphandlas, exempelvis postleveranser och avfallstransporter. Vi ställer också miljökrav i mer än 50 procent av upphandlingar av varor och tjänster som kräver omfattande transportarbete, exempelvis matleveranser, städ- och kontorsmaterial och parkeringsövervakning.

- A. Ja, detta ska vi göra 2021
- B. Ja, detta gör vi och kommer att fortsätta arbetet 2021
- C. Nej, detta kan vi inte göra 2021

5. Vi deltar i Cykelfrämjandets kommunvelometer.

Det innebär att insatser för cykling under föregående år mäts och redovisas. Undersökningen bygger på självrapportering av kontrollerbara uppgifter och syftet är bland annat att identifiera förbättringsområden. Deltagande i kommunvelometern bör ske under flera år för att kunna se förändringar över tid.

- A. Ja, detta ska vi göra 2021
- B. Ja, detta gör vi och kommer att fortsätta arbetet 2021
- C. Nej, detta kan vi inte göra 2021

6. Vi använder en klimatstyrande parkeringsplan/policy.

Det innebär att möjliggöra samnyttjande av parkeringsanläggningar, att prioritera besöks- och handelsparkering i centrala områden framför annan parkering, att se till att gatuparkering inte är subventionerad jämfört med parkeringshus, att möjliggöra flexibla parkeringstal med stimulans av bilpooler samt att frikoppla parkeringskostnaden från hyran av lägenheter.

- A. Ja, detta ska vi göra 2021
- B. Ja, detta gör vi och kommer att fortsätta arbetet 2021
- C. Nej, detta kan vi inte göra 2021

7. Vi erbjuder laddtjänster vid parkeringsytor för boende i kommunala bostadsbolag.

Det innebär att boende i kommunala flerbostadshus ska kunna få möjlighet att ladda sin el- eller laddhybridbil i anslutning till sin bostad, vid minst fem geografiska platser. Kommunen kan teckna avtal med en tjänsteleverantör som tillhandhåller en laddtjänst. Kostnaden för laddtjänster bör så långt möjligt tas ut kommersiellt och bäras av dem som utnyttjar tjänsten.

- A. Ja, detta ska vi göra 2021
- B. Ja, detta gör vi och kommer att fortsätta arbetet 2021
- C. Nej, detta kan vi inte göra 2021

8. Vi minskar inköpen av fossilbaserade engångsprodukter.

Det innebär att kommunen ska ha bytt ut minst tre engångsprodukter till flergångsartiklar eller bytt ut engångsprodukter av fossilbaserat material till produkter av biobaserat, förnybart eller återvunnet material.

- A. Ja, detta ska vi göra 2021
- B. Ja, detta gör vi och kommer att fortsätta arbetet 2021
- C. Nej, detta kan vi inte göra 2021

9. Vi analyserar inköpens klimatpåverkan och ställer krav i prioriterade upphandlingar.

Det innebär att kommunen bedömer var klimatkrav i upphandlingar gör störst nytta (utöver upphandlingar som tas upp i punkt 4) och ställer krav i minst tre upphandlingar under 2021.

- A. Ja, detta ska vi göra 2021
- B. Ja, detta gör vi och kommer att fortsätta arbetet 2021
- C. Nej, detta kan vi inte göra 2021

10. Vi använder cirkulära möbler.

Det innebär att kommunen ska ha inrett minst en arbetsplats, med minst 10 anställda, med mer än 50 procent cirkulära möbler. Alternativt använder minst 20 procent cirkulära möbler i kommunens organisation. Med cirkulära möbler menas att de renoveras, repareras och används på nytt.

- A. Ja, detta ska vi göra 2021
- B. Ja, detta gör vi och kommer att fortsätta arbetet 2021
- C. Nej, detta kan vi inte göra 2021

11. Vi möjliggör för medborgarna att låna/hyra produkter istället för att köpa.

Det innebär att kommunen kan visa att minst tre olika insatser har gjorts. Det kan ske genom samverkan med näringslivet för att erbjuda fler hållbara tjänster, att bostadsområden delar på saker, att kommunen erhåller platser att reparera eller liknande.

- A. Ja, detta ska vi göra 2021
- B. Ja, detta gör vi och kommer att fortsätta arbetet 2021
- C. Nej, detta kan vi inte göra 2021

12. Vi mäter matsvinn i offentlig verksamhet och har mål.

Det innebär att kommunen mäter matsvinnet har satt ett mål att minska svinnet till max 45 g/portion i genomsnitt (lunch eller middag). I siffran ingår alla tre typer av svinn: kökssvinn, serveringssvinn och tallrikssvinn.

- A. Ja, detta ska vi göra 2021
- B. Ja, detta gör vi och kommer att fortsätta arbetet 2021
- C. Nej, detta kan vi inte göra 2021

13. Vi beräknar klimatpåverkan från maten i offentlig verksamhet och har mål.

Det innebär att kommunen beräknar måltidens klimatpåverkan och har satt mål att klimatpåverkan ska vara maximalt 0,9 kg CO₂e/måltid i snitt under minst en månad. För att täcka in alla typer av måltider i verksamheten kan kommunen sätta mål att nyckeltalet för samtliga inköpta livsmedel ska minska till 1,7 kg CO₂e/kg inköpta livsmedel.

- A. Ja, detta ska vi göra 2021
- B. Ja, detta gör vi och kommer att fortsätta arbetet 2021
- C. Nej, detta kan vi inte göra 2021

14. Vi gör investeringar för energieffektiviseringar.

Det innebär att kommunen har gjort en potentialstudie (kartläggning av nytta och kostnad) och avsatt pengar för minst tre åtgärder för energieffektivisering i egna byggnader/lokaler.

- A. Ja, detta ska vi göra 2021
- B. Ja, detta gör vi och kommer att fortsätta arbetet 2021
- C. Nej, detta kan vi inte göra 2021

15. Vi minskar klimatbelastningen över livscykeln vid byggnation

Det innebär att kommunen har minskat byggnationers klimatpåverkan genom att använda livscykelperspektiv, inklusive byggmaterial, arbetsmaskiner och energianvändning vid drift, vid minst en (1) byggnation. Antingen i egen regi eller som kravställning i markanvisning eller detaljplan.

- A. Ja, detta ska vi göra 2021
- B. Ja, detta gör vi och kommer att fortsätta arbetet 2021
- C. Nej, detta kan vi inte göra 2021

16. Vi producerar egen sol.

Det innebär att kommunen ska installera minst en egen anläggning för produktion av solceller eller är delägare i en solcellspark.

- A. Ja, detta ska vi göra 2021
- B. Ja, detta gör vi och kommer att fortsätta arbetet 2021
- C. Nej, detta kan vi inte göra 2021

17. Vi har 100 procent förnybar el i kommunens elavtal.

Det innebär att kommunen köper 100 procent förnybar el i alla förvaltningar och bolag.

- A. Ja, detta ska vi göra 2021
- B. Ja, detta gör vi och kommer att fortsätta arbetet 2021
- C. Nej, detta kan vi inte göra 2021

18. Vi har arbetssätt för årlig utsläppsminskning, en koldioxidbudget

Det innebär att kommunen ska ha en politiskt antagen plan eller strategi för en årlig utsläppsminskning inom kommunens territorium som ligger i linje med kommunens egna, eller Västra Götalandsregionens koldioxidbudget med en utsläppsminskningstakt om 16 procent per år.

- A. Ja, detta ska vi göra 2021
- B. Ja, detta gör vi och kommer att fortsätta arbetet 2021
- C. Nej, detta kan vi inte göra 2021

19. Vi finansierar investeringar i egen verksamhet genom grön obligation.

Det innebär att kommunen kan visa att minst en (1) investering har gjorts genom grön obligation som kommunen gett ut själv eller via gröna lån från Kommuninvest eller liknande. Gröna obligationer är ett sätt att låna pengar till egna klimat- och miljöprojekt och samtidigt erbjuda investerare attraktiva investeringsformer.

- A. Ja, detta ska vi göra 2021
- B. Ja, detta gör vi och kommer att fortsätta arbetet 2021
- C. Nej, detta kan vi inte göra 2021

20. Vi arrangerar event/aktiviteter riktat till allmänheten om klimat.

Det innebär att ett årligt event eller flera mindre återkommande aktiviteter ska genomföras, gärna i samarbete med studieförbund/organisationer och/eller med kommunens energi- och klimatrådgivare. Genom ökad kunskap och medvetenhet om klimatkrisen och inspiration till förändring kan kommunen möjliggöra och skynda på omställningen.

- A. Ja, detta ska vi göra 2021
- B. Ja, detta gör vi och kommer att fortsätta arbetet 2021
- C. Nej, detta kan vi inte göra 2021

Vår kommuns mest lysande åtgärd på klimatområdet:
(fyll i på nästa sida)

Vår kommuns mest lysande åtgärd på klimatområdet:

Om kommunen saknar någon punkt på listan och vill lyfta en annan insats som kommunen anser är särskilt viktig och som genomförs just nu för klimatet. Detta är en möjlighet att dela med sig av goda exempel och att få uppmärksamhet för sitt arbete.

Beskriv kort ert bästa exempel:

Här fyller du i din text. Beskriv endast en (1) åtgärd, max 10 rader. Text som hamnar utanför rutan kommer inte att kunna läsas.

Kommun: Mellerud

Kontaktperson: Morgan E Andersson

Befattning: Kommunstyrelsens ordförande

Epost: morgan.e.andersson@mellerud.se

Datum: 2020-11-06

Senast den 1 december 2020 ska kommunen skicka in svarsformuläret (som PDF) via mejl till:

klimat2030@vgregion.se

Vi ser fram emot att ta emot era löften!

MELLERUDS KOMMUN	KOMMUNAL FÖRFATTNINGSSAMLING	Flik R
Titel Rese- och trafiksäkerhetspolicy för Melleruds kommun		
Fastställd av KF	§ 117	Den 20 december 2013
Ersätter	Utbytt den	Sign
		Sida 1:5

Inledning

Kommunens verksamhet medför att ett stort antal resor och transporter genomförs varje år. Det är viktigt att dessa resor och transporter sker kostnadseffektivt, trafiksäkert och miljöanpassat. Rese- och trafiksäkerhetspolicyen består av:

- Policydel
- Bilaga 1. Riktlinjer för tillämpning av rese- och trafiksäkerhetspolicyen
- Bilaga 2. Krav vid upphandlingar av resor och transporter
- Bilaga 3. Åtgärder för implementering och uppföljning

Omfattning

Rese- och trafiksäkerhetspolicyen gäller samtliga anställda och förtroendevalda inom Melleruds kommunkoncern. Policyen ska tillämpas vid planering och genomförande av alla resor och transporter som sker i tjänsten och som betalas av arbetsgivaren. Policyen ska tillämpas vid upphandling av resor och transporttjänster. Avsteg ifrån policyen kan godkännas efter beslut av respektive förvaltningschef.

Syfte och mål

Rese- och trafiksäkerhetspolicyen syftar till att styra användningen av resor i tjänsten inom Melleruds kommunkoncern så att de:

- Skapar förutsättningar för ett kostnadseffektivt resande
- Skapar en trygg och säker arbetsmiljö för kommunens anställda vid resor
- Minskar kommunkoncernens miljöpåverkan vid resor.

Ansvar

Varje Berörd chef ansvarar för att policyen följs av alla medarbetare. Det innebär att chefen ska säkerställa att alla medarbetare känner till innehållet i policyen med tillhörande bilagor samt följa upp att den efterlevs.

Samtliga anställda och förtroendevalda har ett ansvar för att planera sina tjänsteresor i enlighet med policyen. Detta så att resorna sker på ett samordnat, kostnadseffektivt, trafiksäkert och miljöanpassat sätt.

Uppföljning

Melleruds kommun som arbetsgivare ska regelbundet enligt det systematiska arbetsmiljöarbetet, följa upp verksamheten och identifiera de risker som anställda kan utsättas för vid resor i tjänsten.

MELLERUDS KOMMUN	KOMMUNAL FÖRFATTNINGSSAMLING	Flik R
Titel Rese- och trafiksäkerhetspolicy för Melleruds kommun		
Fastställd av KF	§ 117	Den 20 december 2013
Ersätter	Utbytt den	Sign
		Sida 2:5

Bilaga 1. Riktlinjer och tillämpning

Överväg **alltid** alternativ till att resa innan du bokar resa eller transport. Tjänsteresor ska planeras, godkännas, bokas och genomföras enligt principerna nedan:

Principer

- **Behöver resan göras?**
Finns det något annat alternativ till att resa?
- **Använd i första hand IT-hjälpmiddel**
Överväg alltid alternativet att resa med något annat sätt att kommunicera t.ex. telefonmöte, telefonkonferens eller webbkonferens.
- **Gå eller cykla**
Vid korta avstånd, välj att promenera eller cykla istället för att ta bilen.
- **Res kollektivt**
Med avseende på såväl effektivitet/kostnad som säkerhet och miljö är allmänna kommunikationer, i första hand tåg, oftast det bästa alternativet.
- **Samåkning**
Samåk med andra. Buss eller minibuss kan ibland vara lämpliga alternativ när många ska till samma resmål.
- **Res med bil**
Vid resor med bil ska i första hand kommunens fordon användas.
- **Flyg**
Välj flyg endast om tids- och kostnadsbesparingen motiverar detta.

Kostnadsjämförelse

Vid beräkning av kostnaderna ska hänsyn tas till alla delar, logi, traktamenten, arbetstid och restid. Avgörande för hur resan genomförs är den totala kostnaden och hänsynen till trafiksäkerhet och miljö.

Trafiksäkerhet

Att köra i jobbet är en arbetsmiljöfråga. Melleruds kommun som arbetsgivare bär ansvaret för att minimera riskerna för ohälsa och olycksfall, även för den del av arbetsmiljön som trafiken utgör. Det gäller oavsett om den anställde kör med kommunens fordon, om tjänsteresorna sker med egen bil, eller om cykel används (SAM, Arbetsmiljöverket, AFS 2001: 01).

Anställda och förtroendevalda i Melleruds kommun ska:

- ha den behörighet och den hälsa som krävs för att på ett trafiksäkert sätt köra i tjänsten
- alltid planera resor och transporter så att de inte bryter mot gällande lagstiftningar
- visa gott omdöme i trafiken
- uppmaningsvis alltid använda cykelhjälm när du cyklar i tjänsten

MELLERUDS KOMMUN	KOMMUNAL FÖRFATTNINGSSAMLING	Flik R
Titel Rese- och trafiksäkerhetspolicy för Melleruds kommun		
Fastställd av KF	§ 117	Den 20 december 2013
Ersätter	Utbytt den	Sign
		Sida 3:5

Första hjälpen

Den som kommer först till en trafikolycka stannar och hjälper till. Kommunens medarbetare bör ha kunskaper i första hjälpen. Med kunskap i första hjälpen ökar förutsättningarna att göra en bra insats.

Miljöpåverkan

Förarens körsätt har stor betydelse för bränsleförbrukning och avgasutsläpp. Det är möjligt att spara minst 10 % bränsle genom att tillämpa ett sparsamt körsätt. Personal som kör mycket i tjänsten bör i tjänsten få genomgå utbildning i sparsam körning.

Regler och ersättningar

Resor, transporter och boende bokas så tidigt i förväg så att det går att få biljetter och boende till lågpriskostnad. Ändringar och avbokningar ska ske så snart som möjligt. För nedanstående alternativ klassas följande som normalstandard.

Tåg

Biljetter ska bokas som affärs- eller normalbiljett i andra klass. Första klass kan bokas i undantagsfall. Vid resa med nattåg ges dock möjlighet till egen kupé.

Flyg

Flygresor ska ske till lägsta möjliga kostnad som normalt är ekonomiklass

Båt

Egen hytt med dusch eller bad och toalett.

Hotell

Enkelrum med dusch och toalett.

Bil

Egen bil eller hyrbil får användas efter överenskommelse med närmaste chef.

Reseräkningar och reseförskott

Reseräkningar ska lämnas senast inom en månad efter resans slut. För sent inlämnad reseräkning regleras ej.

Reseförskott ska redovisas senast en månad efter resans slut.

Försäkringar vid tjänsteresor

Kommunen har tecknat reseförsäkringar som gäller för resor i tjänsten. Intyg från försäkringskassan om att man är sjukförsäkrad krävs vid resor inom EU och vissa andra länder. Kontakta kommunens försäkringshandläggare för att få försäkringsnummer.

Skadedrabbad kontaktar SOS- International, Köpenhamn

Tel +45 7010 50 50

Fax +45 7010 5056

Skadedrabbad vid vistelse i USA kontaktar International Corporation, Indianapolis

Tel 1-800-962-6831 (inom USA)

(317)-685-8904

Fax (317)-637-6634

MELLERUDS KOMMUN	KOMMUNAL FÖRFATTNINGSSAMLING	Flik R
Titel Rese- och trafiksäkerhetspolicy för Melleruds kommun		
Fastställd av KF	§ 117	Den 20 december 2013
Ersätter	Utbytt den	Sign
		Sida 4:5

Bilaga 2. Krav vid upphandlingar av resor och transporter

Hyrbilar, tjänstebilar och leasingbilar

Bilar hyrda, leasade eller köpta ska med avseende på huvudsaklig användning uppfylla följande trafiksäkerhets- och miljökrav:

- Ett bra skydd vid frontal- och sidokollision vilket anses vara uppfyllt om bilen uppfyller kraven för minst fyra stjärnor vid provning enligt Euro NCAP (European New Car Assessment Program)
- Ha en tjänstevikt som ligger i intervallet på ca 1000 till ca 1500 kg
- Ha huvudstöd och trepunktsbälten på de platser som används
- Ha minst tre mm mönsterdjup på sommardäck och fyra mm på vinterdäck
- Ha sommardäck tillverkade utan inblandning av HA-olja
- Vara en så energisnål bil som möjligt med hänsyn till den storleksklass man behöver
- Uppfylla EU:s krav avseende utsläpp av hälsovådliga avgaskomponenter.
- Vara utrustade med motorvärmare i syfte att minska utsläppen av kolväten och partiklar

Upphandling av resor och transporter

Motsvarande krav som för inköp/leasing av fordon ska ställas på entreprenörer m.fl. vid upphandling av transporter för personbefordran. Det ska ställas specifika krav på trafiksäkerhet och miljöanpassning vid större upphandlingar av transporter av varor och tjänster, för att styra över till alternativa bränslen.

Upphandling av drivmedel

Vi strävar efter att använda det mest miljöanpassade bränsle som säljs på orten, därför ska all upphandling av bränsle och transporttjänster innehålla en omförhandlingsklausul så att vi under avtalstiden kan höja kraven.

Egen bil

Egen bil (privatbil) ska endast i undantagsfall användas i tjänsten och i de fall de används ska detta ske i samråd med arbetsgivaren. Egen bil som används i tjänsten ska vara besiktigad och ha gällande trafikförsäkring. Böter för trafikförseelser eller kostnader i samband med skador på eget fordon ersätts inte av Melleruds kommun.

MELLERUDS KOMMUN	KOMMUNAL FÖRFATTNINGSSAMLING	Flik R
Titel Rese- och trafiksäkerhetspolicy för Melleruds kommun		
Fastställd av KF	§ 117	Den 20 december 2013
Ersätter	Utbytt den	Sign
		Sida 5:5

Bilaga 3. Förslag till åtgärder för implementering och uppföljning

1. Att personalen känner till och tillämpar reglerna i policyn

Ansvarig: Berörd chef

- Information på arbetsplatsträffar

2. Att policyns krav får genomslag i nya upphandlingar och fordonsval

Ansvarig: ekonomichefen

- Ansvarar även för dimensioneringen av fordonsparken i samverkan med berörda verksamhetschefer.

3. Att sparsam körning blir en del av personalens kompetensutveckling

Ansvarig: respektive enhetschef

- All personal informeras om tips och råd för sparsam körning
- Personal som kör regelbundet i tjänsten genomgår praktisk utbildning i sparsam körning.

ÄRENDE 5

Personalfrågor

Förslag till beslut

Arbetsutskottet godkänner redovisningen.

Sammanfattning av ärendet

Vikarierande HR-chefen informerar om aktuella personalfrågor.

ÄRENDE 6

Dnr KS 2019/288, KS 2021/512, KS 2021/513

Omfördelning medel från projekt VA Sapphult till projekt Radiokommunikation i Dalskog och projekt Utbyte av Betäckningar till gatubrunnar vid asfaltering**Förslag till beslut**

Arbetsutskottet godkänner omfördelningen av projekt *VA Sapphult* och överflyttar medel till projekt *Radiokommunikation i Dalskog* och projekt *Utbyte av Betäckningar till gatubrunnar vid asfaltering*.

Sammanfattning av ärendet

Detta projekt är beviljat enligt arbetsutskottets beslut den 28 maj 2019, § 164, och projektet blev billigare än beräknat på grund av dels kostnadseffektivt utförande och dels på grund av att en gata med vändplan har utgått från tidigare föreslagen detaljplan vilket gör att alla projekterade lednigar inte behöver förläggas.

Samhällsbyggnadsförvaltningen vill omfördela 1,3 mkr av resterande belopp till två nya projekt som uppstått under året och som de inte hade kännedom om vid investeringsplaneringen.

Beslutsunderlag

- Projektbeskrivning med kostnadskalkyl.
- Samhällsbyggnadsförvaltningens tjänsteskrivelse.

ARBETSMATERIAL



Kommunstyrelsens arbetsutskott

Omfördelning medel från projekt VA Sapphult till projekt Radiokommunikation i Dalskog och Utbyte av Betäckningar till gatubrunnar vid asfaltering.

Förslag till beslut

Kommunstyrelsens arbetsutskott godkänner omfördelningen av projekt VA Sapphult och överflyttar medel till projekt Radiokommunikation i Dalskog och Utbyte av Betäckningar till gatubrunnar vid asfaltering.

Sammanfattning av ärendet

Detta projekt är beviljat enligt KS 2019/288 §164 och projektet blev billigare än beräknat på grund av dels kostnadseffektivt utförande, dels på grund av att en gata med vändplan har utgått från tidigare föreslagen detaljplan vilket gör att alla projekterade lednignar inte behöver förläggas. Då vill vi omfördela 1,3 mkr av resterande belopp till två nya projekt som uppstått under året och som vi inte hade kännedom om vid vår investeringsplanering.

Beslutsunderlag

- Projektbeskrivning med kostnadskalkyl

Magnus Olsson
Samhällsbyggnadschef

Anders Broberg
Enhetschef VA

Beslutet skickas till

Samhällsbyggnadschefen
Enhetschefen VA
Ekonom samhällsbyggnadsförvaltningen

Postadress

Melleruds kommun
Kommunstyrelseförvaltningen
464 80 MELLERUD

Besöksadress

Storgatan 13

E-post

kommunen@mellerud.se

Telefon

0530-180 00

Webb

www.mellerud.se

Bankgiro

5502-2776

Organisationsnummer

212000-1488

Omfördelning - Investeringsprojekt

Projekt: Nr 8434 Sapphult VA

Bakgrund/Inledning

Detta projekt är beviljat enligt KS 2019/288 §164 och projektet blev billigare än beräknat på grund av dels kostnadseffektivt utförande, dels på grund av att en gata med vändplan har utgått från tidigare föreslagen detaljplan vilket gör att alla projekterade ledningar inte behöver förläggas. Då vill vi omfördela 1,3 mkr av resterande belopp till två nya projekt som uppstått under året och som vi inte hade kännedom om vid vår investeringsplanering.

Nya projekt

Radiokommunikation i Dalskog

Denna har vi varit tvungen att byta ut då Telia stängde sin ledning. Kostnaden för detta beräknas till 820 tkr.

Utbyte av Betäckningar till gatubrunnar vid asfaltering

Dessa betäckningar har vi varit tvungna att byta ut till justerbara betäckningar i samband med att väghållaren asfalterat exempelvis Järnvägsgatan, Viaduktsgatan och Kyrkogatan. Kostnaden beräknas uppgå till 500 tkr.

Upphandling

Inköp till radio har skett genom ramavtal. Bruns betäckningar har bytts av väghållaren och eventuella andra inköp går via ramavtal.

Beställare

Melleruds Kommun

Ansvarig

Melleruds Kommuns VA-enhet, Anders Broberg

ÄRENDE 7

Dnr KS 2021/514

Projekt Anolfsbyn-Åsensbruk projektering, startbesked**Förslag till beslut**

Arbetsutskottet beslutar att ge samhällsbyggnadschefen i uppdrag att starta projekt Anolfsbyn-Åsensbruk projektering och lämna en slutredovisning när projektet är slutfört.

Sammanfattning av ärendet

I Melleruds Kommuns VA-plan arbete har det identifierats en kritisk ledning i slutet av dess livslängd. I denna projektering tas underlag fram för en utförande entreprenad för att byta ut denna ledning

Finansiering av kapital- och driftskostnader sker via taxan.

Projektet beräknas pågå från 1 okt 2021 till 30 mar 2022.

Beslutsunderlag

- Projektbeskrivning med kostnads kalkyl.
- Samhällsbyggnadsförvaltningens tjänsteskrivelse.

ARBETSMATERIAL



Kommunstyrelsens arbetsutskott

Projekt Anolfsbyn-Åsensbruk projektering

Förslag till beslut

Kommunstyrelsens arbetsutskott beslutar att ge samhällsbyggnadschefen i uppdrag att starta projekt Anolfsbyn-Åsensbruk projektering och lämna en slutredovisning när projektet är slutfört.

Sammanfattning av ärendet

I Melleruds Kommuns VA-plan arbete har det identifierats en kritisk ledning i slutet av dess livslängd. I denna projektering tas underlag fram för en utförande entreprenad för att byta ut denna ledning

Finansiering av kapital- och driftskostnader sker via taxan.

Projektet beräknas pågå från 1 okt 2021 till 30 mar 2022.

Beslutsunderlag

- Projektbeskrivning med kostnadskalkyl

Magnus Olsson
Samhällsbyggnadschef

Anders Broberg
Enhetschef VA

Beslutet skickas till

Samhällsbyggnadschefen
Enhetschefen VA
Ekonom samhällsbyggnadsförvaltningen

Postadress

Melleruds kommun
Kommunstyrelseförvaltningen
464 80 MELLERUD

Besöksadress

Storgatan 13

E-post

kommunen@mellerud.se

Telefon

0530-180 00

Webb

www.mellerud.se

Bankgiro

5502-2776

Organisationsnummer

212000-1488

PROJEKTBESKRIVNING - Investeringsprojekt

Underlag för igångsättningsbeslut av behörig nämnd.

Projekt: Anolfsbyn-Åsensbruk projektering

Bakgrund/Inledning

I Melleruds Kommuns VA-plan identifierades kritiska ledningar. Varav denna överföringsledning identifierades som en kritisk ledning med behov av att förnyas. De markförlagda ledningarna är sedan 50-talet, och det är de som planeras att bytas ut. De sjöförlagda är byta på 80-talet och beräknas vara funktionella ytterligare en tid.

Syfte/Mål

Säkra dricksvatten leveranserna till området runt Åsensbruk

Metod

Projektering via extern konsultfirma för att skapa ett upphandlingsunderlag för en utförande entreprenad.

Förväntat resultat

Vilka förväntningar man har av projektet och vad som kommer att ändras/förbättras efter projektets genomförande. Beskriv vilka konsekvenser som uppstår om projektet ej genomförs/förskjuts i tiden.

Finansiering av kapital- & driftskostnader

Finansieras genom VA-taxan.

Tidsram

Projektstart:[2021-10-01].....

Klart:[2022-03-30].....

Genomförande

Projektering och framtagande av förfrågningsunderlag till en utförande entreprenad

Upphandling

Alla inköp och upphandling ska ske i enlighet med lagen om offentlig upphandling (LOU) samt annan berörd lagstiftning.

Konsultfirma planeras att ropas av via ramavtal

Ansvarig

Melleruds Kommuns VA enhet, Anders Broberg

Upphandlingsfrågor: Thomas Larsson

Avtalsfrågor: Thomas Larsson

Sakfrågor: Thomas Larsson

Projektledare

Thomas Larsson

ÄRENDE 8

Dnr KS 2021/515

Projekt Upperud/Bränna förstärkning av ledningar, startbesked

Förslag till beslut

Aarbetsutskottet beslutar att ge samhällsbyggnadschefen i uppdrag att starta projekt Upperud/Bränna förstärkning av ledningar och lämna en slutredovisning när projektet är slutfört.

Sammanfattning av ärendet

Genom att skapa en rundmatning runt sjön Höljen säkras vattenlevernserna i Håverud, Upperud och Bränna även vid driftstörningar

Finansiering av kapital- och driftskostnader sker via taxan.

Projektet beräknas pågå från 1 okt 2021 till 31 dec 2022.

Beslutsunderlag

- Projektbeskrivning med kostnadskalkyl.
- Samhällsbyggnadsförvaltningens tjänsteskrivelse.

ARBETSMATERIAL



Kommunstyrelsens arbetsutskott

Projekt Upperud/Bränna förstärkning av ledningar

Förslag till beslut

Kommunstyrelsens arbetsutskott beslutar att ge samhällsbyggnadschefen i uppdrag att starta projekt Upperud/Bränna förstärkning av ledningar och lämna en slutredovisning när projektet är slutfört.

Sammanfattning av ärendet

Genom att skapa en rundmatning runt sjön Höljen säkras vattenlevernserna i Håverud, Upperud och Bränna även vid driftstörningar

Finansiering av kapital- och driftskostnader sker via taxan.

Projektet beräknas pågå från 1 okt 2021 till 31 dec 2022.

Beslutsunderlag

- Projektbeskrivning med kostnadskalkyl

Magnus Olsson
Samhällsbyggnadschef

Anders Broberg
Enhetschef VA

Beslutet skickas till

Samhällsbyggnadschefen
Enhetschefen VA
Ekonom samhällsbyggnadsförvaltningen

Postadress

Melleruds kommun
Kommunstyrelseförvaltningen
464 80 MELLERUD

Besöksadress

Storgatan 13

E-post

kommunen@mellerud.se

Telefon

0530-180 00

Webb

www.mellerud.se

Bankgiro

5502-2776

Organisationsnummer

212000-1488

PROJEKTBESKRIVNING - Investeringsprojekt

Underlag för igångsättningsbeslut av behörig nämnd.

Projekt: Upperud/Bränna förstärkning av ledningar

Bakgrund/Inledning

I Projektet att förse det nya verksamhetsområdet i Upperud med Kommunalt VA planeras för en rundmatning runt Höljen säkerställa dricksvatten leveranser både i Bränna och i Håverud i samband med driftstörningar i vattenleveranserna. Detta genom att gå upp i dimension på vatten ledningen för att säkra en rundmatning. Den ökade kostnaden för detta var tänkta att täckas av detta projekt som aldrig blivit startat

Syfte/Mål

Säkra vattenleveranserna i Håverud, Upperud och Bränna även vid driftstörningar

Metod

Beskriv så detaljerat som möjligt vad man planerar att göra, hur det ska genomföras, vem gör vad m.m.

Förväntat resultat

Förre störningar i dricksvattenleveransen för abonnenterna i Håverud, Upperud och Bränna

Finansiering av kapital- & driftskostnader

Finansieras genom VA-taxan.

Tidsram

Projektstart:[2021-09-30].....

Klart:[2021-12-31].....

Genomförande

Se Projekt Upperud VA-ledning

Upphandling

Se Projekt Upperud VA-ledning

.

Ansvarig

VA-enhet Anders Broberg

Projektledare

Niclas Mjörnestål

ÄRENDE 9

Dnr KS 2021/507

Projekt Utbyte gatubelysning 2021, startbesked**Förslag till beslut**

Arbetsutskottet beslutar att ge samhällsbyggnadschefen i uppdrag att starta projektet utbyte gatubelysning 2021 och lämna en slutredovisning när projektet är slutfört.

Sammanfattning av ärendet

Utöver sådant som är återkommande driftstörningar bör gatubelysningen bytas ut i samband med grävprojekten Hälla- och Lövåsvägen samt fortsättning med projektet Kungsparken.

Detta för att säkerställa driften i framtiden och minimera underhållet. Ny montering av offentliga belysningsstolpar med armaturer skapar högre trivsel, ett tryggare och attraktivare område.

Finansiering av kapital och driftskostnader sker i befintlig budget.

Projektet beräknas pågå från 24 augusti 2021 till 31 december 2021.

Beslutsunderlag

- Projektbeskrivning med kostnadskalkyl.
- Samhällsbyggnadsförvaltningens tjänsteskrivelse.

ARBETSMATERIAL



Kommunstyrelsens arbetsutskott

Projekt Utbyte gatubelysning 2021.

Förslag till beslut

Kommunstyrelsens arbetsutskott beslutar att ge samhällsbyggnadschefen i uppdrag att starta projektet utbyte gatubelysning 2021 och lämna en slutredovisning när projektet är slutfört.

Sammanfattning av ärendet

Utöver sådant som är återkommande driftstörningar bör gatubelysningen bytas ut i samband med grävprojekten Hälla- och Lövåsvägen samt fortsättning med projektet Kungsparken. Detta för att säkerhetsställa driften i framtiden och minimera underhållet. Ny montering av offentliga belysningsstolpar med armaturer skapar högre trivsel, ett tryggare och attraktivare område.

Finansiering av kapital och driftskostnader sker i befintlig budget.

Projektet beräknas pågå från 24 augusti 2021 till 31 december 2021.

Beslutsunderlag

- Projektbeskrivning med kostnadskalkyl

Magnus Olsson
Samhällsbyggnadschef

Patrik Storm
Enhetschef Gata-Park

Beslutet skickas till

Samhällsbyggnadschefen
Enhetschefen Gata-Park
Ekonom samhällsbyggnadsförvaltningen

Postadress

Melleruds kommun
Kommunstyrelseförvaltningen
464 80 MELLERUD

Besöksadress

Storgatan 13

E-post

kommunen@mellerud.se

Telefon

0530-180 00

Webb

www.mellerud.se

Bankgiro

5502-2776

Organisationsnummer

212000-1488

PROJEKTBEKRIVNING - Investeringsprojekt

Underlag för igångsättningsbeslut av behörig nämnd.

Projekt: Utbyte Gatubelysning 2021.

Bakgrund/Inledning

Byta ut gatubelysningen i grävprojekten Hälla- och Lövåsvägen samt fortsätta med Kungsparken. Utöver sådant som är återkommande driftstörningar. Detta görs för att säkerhetsställa driften i framtiden och minimera underhållet.

Syfte/Mål

Ny montering av offentliga belysningsstolpar med armaturer skapar högre trivsel, ett tryggare och attraktivare område.

Förväntat resultat

Underhållet samt driften kommer gå ner i kostnad.

Finansiering av kapital- & driftskostnader

Finansieras inom befintlig budget.

Tidsram

Projektstart:[2021-08-24].....

Klart:[2021-12-31].....

Genomförande

Projektet sker delvis i egen regi samt på entreprenad.

Ansvarig

Upphandlingsfrågor: Patrik Storm

Avtalsfrågor: Patrik Storm

Sakfrågor: Patrik Storm

Projektledare

Thomas Larsson & Niclas Mjörnestål

Arbetsgrupp

Gata & Park

ÄRENDE 10

Dnr KS 2021/508

Projekt Gator runt Ugglan - projektering, startbesked

Förslag till beslut

Arbetsutskottet beslutar att ge samhällsbyggnadschefen i uppdrag att starta Gator runt Ugglan projektering och lämna en slutredovisning när projektet är slutfört.

Sammanfattning av ärendet

Inför kommande försäljning behöver man se över trafiksituationen med parkeringsplatser, trafiksäkrande åtgärder, trottoarer m.m.

Kapital- och driftkostnader finansieras inom befintlig budget 2022.

Projektet beräknas pågå från 1 oktober 2021 till 31 december 2021.

Beslutsunderlag

- Projektbeskrivning med kostnadskalkyl.
- Samhällsbyggnadsförvaltningens tjänsteskrivelse.

ARBETSMATERIAL



Kommunstyrelsens arbetsutskott

Gator runt Ugglan projektering

Förslag till beslut

Kommunstyrelsens arbetsutskott beslutar att ge samhällsbyggnadschefen i uppdrag att starta Gator runt Ugglan projektering och lämna en slutredovisning när projektet är slutfört.

Sammanfattning av ärendet

Inför kommande försäljning behöver man se över trafiksituationen med parkeringsplatser, trafiksäkrande åtgärder, trottoarer mm.

Kapital- och driftkostnader finansieras inom befintlig budget 2022.

Projektet beräknas pågå från 1 oktober 2021 till 31 december 2021.

Beslutsunderlag

- Projektbeskrivning med kostnadskalkyl

Magnus Olsson
Samhällsbyggnadschef

Patrik Storm
Enhetschef Gata-Park

Beslutet skickas till

Samhällsbyggnadschefen
Enhetschefen Gata-Park
Ekonom samhällsbyggnadsförvaltningen

Postadress

Melleruds kommun
Kommunstyrelseförvaltningen
464 80 MELLERUD

Besöksadress

Storgatan 13

E-post

kommunen@mellerud

87

Telefon

0530-180 00

Webb

www.mellerud.se

Bankgiro

5502-2776

Organisationsnummer

212000-1488

PROJEKTBEKRIVNING - Investeringsprojekt

Underlag för igångsättningsbeslut av behörig nämnd.

Projekt: [Projektering Ugglan]

Bakgrund/Inledning

Framtida försäljningar av tomter på området Ugglan.

Syfte/Mål

Se över trafiksituationen kring kvarteret Ugglan, dvs behov av nya parkeringsplatser, trafiksäkrande åtgärder, trottoarer med mera.

Metod

Tillsammans med extern projekteringsfirma ta fram underlag för framtida diskussioner, för att sedan gå till beslut på.

Förväntat resultat

Att ha en trafiksituation som håller när kvarteret utvecklas. Dvs parkeringsmöjligheter, trafiksäkrande åtgärder, trottoarer, beläggningsfrågor mm.

Finansiering av kapital- & driftskostnader

Finansieras inom befintlig budget år 2022.

Tidsram

Projektstart:[2021-10-01]

Klart:[2021-12-31]

Ansvarig

Upphandlingsfrågor: Patrik Storm

Avtalsfrågor: Patrik Storm

Sakfrågor: Patrik Storm

Projektledare

Linda Hamrin

Arbetsgrupp

Samhällsbyggnadsförvaltningen

ÄRENDE 11

Dnr KS 2021/500

Projekt Uppdatering av utemiljöer 2021, startbesked

Förslag till beslut

Arbetsutskottet beslutar att ge samhällsbyggnadschefen i uppdrag att omfördela och starta projekt Uppdatering av utemiljöer 2021 och lämna en slutredovisning när projektet är slutfört.

Sammanfattning av ärendet

Omfördelning av investeringsmedel från Gata-Park till Fastighetsenheten för investering av upprustning av lekutrustning på skolorna.

Beslutsunderlag

- Projektbeskrivning
- Investeringskalkyl
- Samhällsbyggnadsförvaltningens tjänsteskrivelse.

ARBETSMATERIAL



Kommunstyrelsen

Uppdatering av lekplatser 2021

Förslag till beslut

Kommunstyrelsens arbetsutskott beslutar att ge samhällsbyggnadschefen i uppdrag att omfördela och starta projekt Uppdatering av utemiljö 2021 och lämna en slutredovisning när projektet är slutfört.

Sammanfattning av ärendet

Omfördelning av investeringsmedel från Gata-Park till Fastighetsenheten för investering av upprustning av lekutrustning på skolorna.

Beslutsunderlag

Projektbeskrivning

Investeringskalkyl

Beskrivning av ärendet

Då behovet på skolorna varit stort och det finns stora önskemål från skolverksamheten om att uppdatera och byta ut lekutrustning har samhällsbyggnadsförvaltningen förslag om att omfördela de medel som i investeringsbudgeten var avsatt för allmänna lekplatser till lekplatserna på våra skolor.

Gata-Park har fokuserat på den nya lekplatsen vid Ångenäs och har därför inte prioriterat övriga uppdateringar då man har kunnat reparerat tillfälligt på de allmänna lekplatserna så man klarar sig över vintern till 2022.

Peter Mossberg
Fastighetschef

Linda Hamrin
Projektingenjör
0530-189 77
linda.hamrin@mellerud.se

Postadress

Melleruds kommun
Samhällsbyggnadsförvaltningen
464 80 MELLERUD

Besöksadress

Storgatan 13

E-post

kommunen@mellerud.se

Telefon

0530-180 00

Webb

www.mellerud.se

Bankgiro

5502-2776

Organisationsnummer

212000-1488



Beslutet skickas till

Ekonom Samhällsbyggnadsförvaltningen

Samhällsbyggnadschef

Fastighetschef

PROJEKTBESKRIVNING - Investeringsprojekt

Underlag för igångsättningsbeslut av behörig nämnd.

Projekt: Uppdatering lekplatser 2021

Bakgrund/Inledning

Detta projekt finns under Gata/park i investeringsfilen 2021 men flyttas till Fastighet då behovet på skolorna varit stort och det finns stora önskemål från skolverksamheten om att uppdatera och byta ut lekutrustning

Syfte/Mål

Utveckla och uppdatera de anläggningar som finns på våra skolor. Dialog tillsammans med verksamheten för att bli utvecklade motorik och leklädje hos barnen.

Metod

Lekredskap och montage av det upphandlas via de avtal vi har med SKL Kommentus-avtal. Projektet sker i egen regi, med entreprenör via ramavtal.

Finansiering av kapital- & driftskostnader

Finansieras inom befintlig budget.

Tidsram

Projektstart: 2021-09-30

Klart: 2021-12-31

Genomförande

Projektet sker i egen regi, med entreprenör via ramavtal.

Ansvarig

Peter Mossberg
Fastighetschef

Linda Hamrin
Projektingenjör

ÄRENDE 12

Dnr KS 2021/499

Projekt Upprustning lokaler inom skolverksamheten 2021 - Förråd Fagerlidsskolan, startbesked

Förslag till beslut

Arbetsutskottet beslutar att ge samhällsbyggnadschefen i uppdrag att starta projekt Upprustning lokaler inom skolvht 2021 - Förråd Fagerlidsskolan och lämna en slutredovisning när projektet är slutfört.

Sammanfattning av ärendet

Fagerlidsskolan behöver ett nytt förråd på grund av att sophuset är uttjänt och behöver rivas och skolans befintliga förråd blir nytt soprum.

Beslutsunderlag

- Situationsplan och idéritning
- Investeringskalkyl
- Samhällsbyggnadsförvaltningens tjänsteskrivelse.

ARBETSMATERIAL



Kommunstyrelsen

Upprustning lokaler inom skolvht 2021 - Förråd Fagerlidsskolan

Förslag till beslut

Kommunstyrelsens arbetsutskott beslutar att ge samhällsbyggnadschefen i uppdrag att starta projekt Upprustning lokaler inom skolvht 2021 - Förråd Fagerlidsskolan och lämna en slutredovisning när projektet är slutfört.

Sammanfattning av ärendet

Fagerlidsskolan behöver ett nytt förråd på grund av att sophuset är uttjänt och behöver rivas och skolans befintliga förråd blir nytt soprum.

Beslutsunderlag

Situationsplan och idéritning
Investeringskalkyl

Beskrivning av ärendet

Soprummet (fd biljettkiosk Erlandseruds minigolfbana) på Fagerlidsskolan är uttjänt och behöver rivas. Sophuset är idag i så dåligt skick och går inte att renovera.

Förrådet som skolan idag disponerar till rastaktiviteter för cyklar mm ligger på baksidan av skolbyggnaden utanför staketet som omhägnar skolan. Det förrådet kommer att bli det nya soprummet på skolan. Det nya soprummet ligger nära köket, vilket är bra för kökspersonalens arbetsmiljö.

Ett nytt förrådet byggs till skolan, det behövs för skolans rast- och fritidsverksamhet och placeras på gården så att det blir tillgängligt för både personal och barn.

Som förslag på utförande av förrådet har vi tagit fram en ritning på en byggsats och vi har även gjort en förfrågan till vår ramavtalspartner på en liknande byggnad.

Postadress

Melleruds kommun
Samhällsbyggnadsförvaltningen
464 80 MELLERUD

Besöksadress

Storgatan 13

E-post

kommunen@mellerud.se

Telefon

0530-180 00

Webb

www.mellerud.se

Bankgiro

5502-2776

Organisationsnummer

212000-1488



Tjänsteskrivelse

Samhällsbyggnadsförvaltningen

Datum

2021-09-09

Diarienummer

KS 2021/499

Sida

2 (2)

Peter Mossberg
Enhetschef Fastighet-Fjärrvärme

Linda Hamrin
Projektingenjör
0530-189 77
linda.hamrin@mellerud.se

Beslutet skickas till

Ekonom Samhällsbyggnad
Samhällsbyggnadschef
Fastighetschef

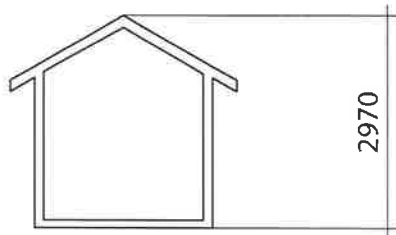

FASADER

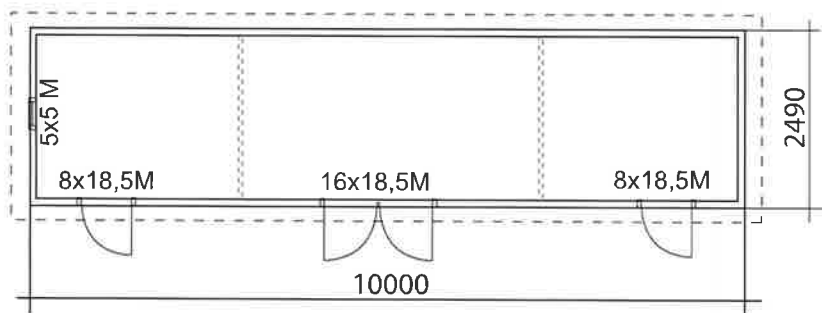

BYGGNADSAREA 25 m²



BYGGLOVSRITNING

TRÄHUSET I TYRESÖ AB, SKOGSÄNGSVÄGEN 58, 135 55 TYRESÖ
 Tel: 08-776 44 14, Fax: 08-776 34 66
 PETER 25-1

RITAD AV
 Sören Olsson

PLAN, SEKTION FASADER SKALA 1:100

2011-06-28

ÄRENDE 13

Information kring arbete med ny Renhållningstaxa med förslag på fortsatt inriktning

Förslag till beslut

Arbetsutskottet godkänner redovisningen

Sammanfattning av ärendet

För att utreda hur befintlig Renhållningstaxa påverkas av det ackumulerade underskottet vid ingången av 2021 samt prognostiserat underskott för 2021 samt inför eventuella planerad investering och möjligheten till att ge hushållen x antal fria besök på Hunnebyn, har en utredning med olika scenarier för taxans utveckling genomförts. Hur ska taxans utveckling se ut över de närmaste åren?

ÄRENDE 14

Dnr KS 2021/485

Planuppdrag avseende ändring av stadsplan för nordöstra delen av Melleruds köping**Förslag till beslut**

Kommunstyrelsen beslutar att

1. ge byggnadsnämnden i uppdrag att påbörja planprocessen med att ta fram handlingar får att ändra stadsplanen för nordöstra delen av Melleruds köping.
2. instämna i byggnadsnämndens bedömning enligt Start-PM att byggnadsnämnden kan anta planändringen enligt byggnadsnämndens reglemente.
3. planarbetet ska bekostas av Melleruds kommun till 50 procent.

Sammanfattning av ärendet

Byggnadsnämnden mottog den 6 maj 2021 en begäran om planbesked gällande ändring av del av Stadsplanen för Nordöstra delen av Melleruds köping. Stadsplanen för Nordöstra delen av Melleruds köping vann laga kraft 1967-12-08. Sökanden vill ändra de delar av planen som berör kvarteret Höken eftersom den inte uppfyller de önskemål om byggnation som avses byggas samt att planen inte är anpassad efter vad näringslivet efterfrågar.

Byggnadsnämnden beslutade den 23 juni 2021, § 117, att ge positivt planbesked för föreslagen ändring.

I samband med planändring kommer byggnadsnämnden även att se över planbestämmelserna på den kommunägda fastigheten Storcken 1 då den har samma bestämmelser som kvarteret Höken. Syftet med planändringen är bland annat att öka byggnadshöjden och att minska andelen punktprickad mark i kvarteren Höken och Storcken. Ändringen kommer således att omfatta fastigheterna Höken 1, Storcken 1 samt del av Hassle 1:27.

Ett beslut om antagande av ändring av stadsplan för nordöstra delen av Melleruds Köping beräknas kunna ske första kvartalet 2022.

Då planändringen omfattar både privat och kommunägd mark kommer Byggnadsnämnden att upprätta ett plankostnadsavtal med sökanden. Kommunens kostnader för planändringen tas från befintlig budget. Den totala kostanden för planändringen uppskattas till cirka 60–80 tkr, där kommunen står för 50% av kostnaden.

Byggnadsnämnden beslutade den 25 augusti 2021, § 144, att begära av Kommunstyrelsen att få uppdraget att ändra och anta Stadsplan för nordöstra delen av Melleruds köping.

Beslutsunderlag

- Stadsplan för nordöstra delen av Melleruds köping med karta
- Start-PM
- Byggnadsnämndens beslut 2021-08-25, § 144.
- Kommunstyrelseförvaltningens tjänsteskrivelse.



Kommunstyrelsen

Planuppdrag avseende ändring av Stadsplan för nordöstra delen av Melleruds köping

Förslag till beslut

Kommunstyrelsen beslutar att

1. ge byggnadsnämnden i uppdrag att påbörja planprocessen med att ta fram handlingar får att ändra stadsplanen för nordöstra delen av Melleruds köping.
2. instämma i byggnadsnämndens bedömning enligt Start-PM att byggnadsnämnden kan anta planändringen enligt byggnadsnämndens reglemente.
3. planarbetet ska bekostas av Melleruds kommun till 50 procent.

Sammanfattning av ärendet

Byggnadsnämnden mottog den 6 maj 2021 en begäran om planbesked gällande ändring av del av Stadsplanen för Nordöstra delen av Melleruds köping. Stadsplanen för Nordöstra delen av Melleruds köping vann laga kraft 1967-12-08. Sökanden vill ändra delar av planen eftersom den inte uppfyller de önskemål om byggnation som avses byggas samt att planen inte är anpassad efter vad näringslivet efterfrågar.

Ändringen kommer att beröra kvarteret Höken, som omfattar fastigheterna Höken 1 samt del av Hassle 1:27.

Byggnadsnämnden beslutade den 23 juni 2021, § 117, att ge positivt planbesked för föreslagen ändring.

I samband med planändring kommer byggnadsnämnden även att se över planbestämmelserna på den kommunägda fastigheten Storcken 1 då den har samma bestämmelser som kvarteret Höken. Syftet med planändringen är bland annat att öka byggnadshöjden och att minska andelen punktprickad mark i kvarteren Höken och Storcken.

Ett beslut om antagande av ändring av stadsplan för nordöstra delen av Melleruds Köping beräknas kunna ske första kvartalet 2022.

Då planändringen omfattar både privat och kommunägd mark kommer Byggnadsnämnden att upprätta ett plankostnadsavtal med sökanden. Kommunens kostnader för planändringen tas från befintlig budget. Den totala kostanden för planändringen uppskattas till cirka 60–80 tkr, där kommunen står för 50% av kostnaden.

Byggnadsnämnden beslutade den 25 augusti 2021, § 144, att begära av Kommunstyrelsen att få uppdraget att ändra och anta Stadsplan för nordöstra delen av Melleruds köping.

Postadress

Melleruds kommun
Kommunstyrelseförvaltningen
464 80 MELLERUD

Besöksadress

Storgatan 13

E-post

kommunen@mellerud.se

Telefon

0530-180 00

Webb

www.mellerud.se

Bankgiro

5502-2776

Organisationsnummer

212000-1488



Beslutsunderlag

- Stadsplan för nordöstra delen av Melleruds köping med karta
- Start-PM
- Byggnadsnämndens beslut 2021-08-25, § 144.

Karl Olof Petersson
Kommunchef

Handläggande tjänsteman
Jonas Söderqvist
Kart-/GIS-ingenjör

Beslutet skickas till

Byggnadsnämnden

§ 144

Dnr 2021.210.214

Planuppdrag avseende ändring av Stadsplan för nordöstra delen av Melleruds köping

Byggnadsnämndens beslut

Byggnadsnämnden beslutar att begära av Kommunstyrelsen att få uppdraget att ändra och anta Stadsplan för nordöstra delen av Melleruds köping.

Sammanfattning av ärendet

Bakgrund

Byggnadsnämnden mottog 2021-05-06 en begäran om planbesked gällande ändring av del av Stadsplanen för Nordöstra delen av Melleruds köping.

Stadsplanen för Nordöstra delen av Melleruds köping vann laga kraft 1967-12-08. Sökanden vill ändra delar av planen eftersom den inte uppfyller de önskemål om byggnation som avses byggas samt att planen inte är anpassad efter vad näringslivet efterfrågar. Ändringen skulle beröra kvarteret Höken, som omfattar fastigheterna Höken 1 samt del av Hassle 1:27. Byggnadsnämnden beslutade § 117/210623 att ge positivt planbesked för förslagen ändring. I samband med planändring kommer byggnadsnämnden även att se över planbestämmelserna på den kommunägda fastigheten Storcken 1 då den har samma bestämmelser som kvarteret Höken.

Syfte

Syftet med planändringen är bland annat att öka byggnadshöjden och att minska andelen punktprickad mark i kvarteren Höken och Storcken.

Tidsplan

Ett beslut om antagande av ändring av stadsplan för nordöstra delen av Melleruds Köping beräknas kunna ske första kvartalet 2022.

Ekonomiska konsekvenser

Då planändringen omfattar både privat och kommunägd mark kommer Byggnadsnämnden att upprätta ett plankostnadsavtal med sökanden. Kommunens kostnader för planändringen tas från befintlig budget. Den totala kostanden för planändringen uppskattas till cirka 60 000–80 000 kronor, där kommunen står för 50% av kostnaden.

Antagande

Plan- och bygg gör bedömningen att byggnadsnämnden kan anta planändringen. Av Start-PM framgår bedömningsgrunderna.

Beslutsunderlag

- Stadsplan för nordöstra delen av Melleruds köping, 1967-12-08
- Planbesked, BN § 117/210623
- Start-PM, 2021-08-17

Upplysningar

Beslutet går att överklaga, se www.mellerud.se/overklaga.

Beslutet skickas till

Kommunstyrelsen



START-PM

Diarienummer: BN 2021.210.214		Datum: 2021-08-17		
Vilket område gäller det: Kvarteren Höken och Storcken				
Detaljplanens syfte: Syftet med planändringen är bland annat att öka byggnadshöjden och att minska andelen punktprickad mark i kvarteren Höken och Storcken.				
Ställningstaganden gällande planen		JA	NEJ	Kommentar
A	Strider detaljplanen mot ÖP, fördjupningar eller av kommunstyrelsen antagna program?	<input type="checkbox"/>	<input checked="" type="checkbox"/>	
B	Har stat och kommun motstridiga intressen och har LST framfört erinringar som medfört prövning enligt 11 kap. 10–12 §§ PBL?	<input type="checkbox"/>	<input checked="" type="checkbox"/>	
C	Medför detaljplanen betydande ekonomiska åtaganden för kommunen?	<input type="checkbox"/>	<input checked="" type="checkbox"/>	Kommunen och sökanden delar på plankostnaden
D	Är detaljplanen av principiell beskaffenhet eller annars av större vikt:			
	1. Är planen av betydande intresse för allmänheten?	<input type="checkbox"/>	<input checked="" type="checkbox"/>	
	2. Omfattar planen stora områden?	<input type="checkbox"/>	<input checked="" type="checkbox"/>	
	3. Reglerar planen många motstridiga intressen?	<input type="checkbox"/>	<input checked="" type="checkbox"/>	
	4. Omfattar planen särskilt känsliga miljöer?	<input type="checkbox"/>	<input checked="" type="checkbox"/>	
	5. Medför planen betydande miljöpåverkan?	<input type="checkbox"/>	<input checked="" type="checkbox"/>	
Förslag på vem som ska anta detaljplanen:				
Kommunfullmäktige <input type="checkbox"/> Byggnadsnämnden <input checked="" type="checkbox"/>				
Motivering: Sett till ovanstående gjorda bedömning samt planändringens ringa omfattning bedömer Tillväxtenheten att Byggnadsnämnden kan anta planändringen enligt Kommunfullmäktiges gällande delegationsordning.				

Detaljplan för Nordöstra delen av Melleruds köping

Till denna detaljplan finns det 2 stycken tillägg. Tilläggens plankarta presenteras i detta dokument först, följt av detaljplanens plankarta.

Innehållsförteckning:

- Planbeskrivning, Tillägg 2
Laga kraft: 2014-04-28
Aktnummer: 1461-P92
- Planbeskrivning, Tillägg 1
Laga kraft: 2014-01-10
Aktnummer: 1461-P88
- Planbeskrivning, Nordöstra delen av Melleruds köping
Laga kraft: 1967-12-08
Aktnummer: 15-MES-527

OBS! Tilläggen skall läsas tillsammans med detaljplanens originalhandlingar

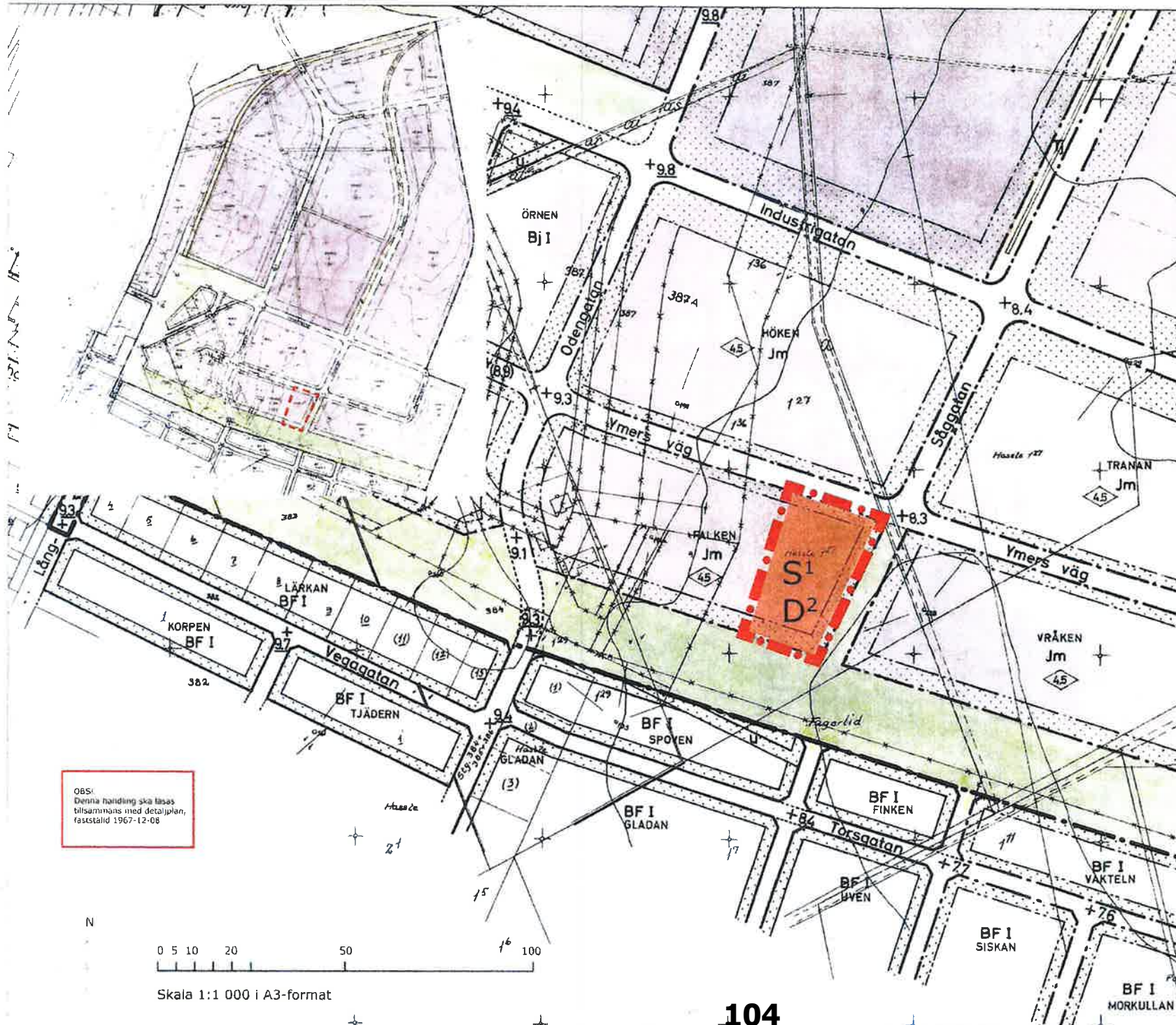

TILLÄGG TILL PLANBESTÄMMELSER

Underliggande detaljplan för "Nordöstra delen av Mellerud", 1967-12-08, gäller jämsides med tillägget.

GRÄNSBETECKNINGAR

—•—•—•—•— Användningsgräns för tillägg av detaljplan

Markenvändning

S1 D2 Förskola, Barn-, ungdoms- och äldreboende

TILLÄGG TILL PLANKARTA

Utöver denna handling finns följande handlingar:

- Planbeskrivning
- Fastighetsförteckning

ADMINISTRATIVA BESTÄMMELSER

Genomförandetiden för denna ändring är 5 år från det datum då beslutet att göra tillägg till planen vunnit laga kraft.



AKTUELLT PLANOMRÅDE

ANTAGANDEHANDLING

TILLÄGG TILL DETALJPLAN FÖR NORDÖSTRA DELEN AV MELLERUD FÖR FASTIGHETEN FALKEN 3

Melleruds kommun, Västra Götalands län

Upprättad på Samhällsbyggnadsförvaltningen i Mellerud, 2014-01-14

Antagande: 2014-01-22

Vunnit laga kraft: 2014-04-28

G. Hemme



OBS!
Denna handling ska läsas tillsammans med detaljplan, fastställd 1967-12-08

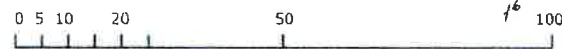

Skala 1:1 000 i A3-format



OBS!
Denna handling ska läsas
tillsammans med detaljplan,
fastställd 1967-12-08

TILLÄGG TILL PLANBESTÄMMELSER

Underliggande detaljplan för "Nordöstra delen av Mellerud", 1967-12-08, gäller jämsides med tillägget.

GRÄNSBETECKNINGAR

   Användningsgräns för tillägg av detaljplan

Markens anordnande

e₁ 60 Tillåten byggrätt i %

TILLÄGG TILL PLANKARTA

Utöver denna handling finns följande handlingar:

- Planbeskrivning
- Fastighetsförteckning

ADMINISTRATIVA BESTÄMMELSER

Genomförandetiden för denna ändring är 5 år från det datum då beslutet att göra tillägg till planen vunnit laga kraft.



AKTUELLT PLANOMRÅDE



Skala 1:2 000 i A3-format

ANTAGANDEHANDLING

TILLÄGG TILL DETALJPLAN FÖR NORDÖSTRA DELEN AV MELLERUD

Melleruds kommun, Västra Götalands län

Upprättad på Samhällsbyggnadsförvaltningen i Mellerud, 2013-11-04

BESTLUTSDATUM

Antagande: 2013-12-20

Vunnit lagakraft: 2014-01-10

Gebhella Hermine
Planarkitekt



FÖRSLAG TILL ÄNDRING OCH UTVIDGNING AV STADSPLANEN
FÖR NORDÖSTRA DELEN AV MELLERUDS KÖPING.

MELLERUD I SEPTEMBER 1965.

REVIDERAD I JANUARI 1967.

STADSARKITEKT

Tillhör byggnadsnämndens beslut
den 9 februari 1967

Tillhör kommunstyrelsens beslut
den 2 februari 1967



BETECKNINGAR

Grundkartta (öf. förhållanden)

- Fastighetsgräns
- Vägar
- Byggnad
- Höck
- Nivåkurvor i meter öfver samhälls nollplan

Stadsplanekarta:

- Stadsplanegräns
- Gällande områdes- och bestämmelsegräns
- " " " " avsedd att utgå
- Gata-, kvarters- och annan områdesgräns
- Bestämmelsegräns
- Gränslinjer öf. avsedda att fastställas
- Gata eller torg
- Park eller plantering
- Yt. Område för järnvägsändamål
- Industriändamål
- småindustriändamål
- B. " bostads- och småindustriändamål
- Mark tillgänglig för underjordiska ledningar
- Järnvägsområde tillgängligt för allmän galutrafik
- Mark som icke får bebyggas
- Gällande gatuhöjd
- +1.0 " " " avsedd att utgå
- +0.0 Gatuhöjd
- II Antal våningar
- Byggnadshöjd

Byggnadsnämnden har tillåtit byggloset för denna byggnad den 22 december 1967.
Lars Calleberg

SKALA 1:2000

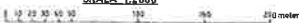

Grundkartta upprättad av stadsingenjör S. Nyström och kompletterad av stadsarkitekten T. Lager.

Detaljplan för Nordöstra delen av Melleruds köping

Till denna detaljplan finns det 2 stycken tillägg. Tilläggens beskrivning presenteras i detta dokument först, följt av detaljplanens planbeskrivning.

Innehållsförteckning:

- Planbeskrivning, Tillägg 2
Laga kraft: 2014-04-28
Aktnummer: 1461-P92
- Planbeskrivning, Tillägg 1
Laga kraft: 2014-01-10
Aktnummer: 1461-P88
- Planbeskrivning, Nordöstra delen av Melleruds köping
Laga kraft: 1967-12-08
Aktnummer: 15-MES-527

OBS! Tilläggen skall läsas tillsammans med detaljplanens originalhandlingar



MELLERUDS
KOMMUN

Ändring av detaljplan NORDÖSTRA DELEN AV MELLERUDS KÖPING FÖR FASTIGHETEN FALKEN 3

PLANBESKRIVNING

Enkelt planförfarande

Antagandehandling

2014-01-22

Laga kraft

2014-04-28

Bakgrund

Ändring av rubricerad detaljplan har syftet att möjliggöra etablering av en förskola och barn- ungdoms och äldreomsorg på fastigheten Falken 3. På fastigheten finns ett dagcenter sedan 1982.

Läge

Fastigheten ligger i södra delen av ett industriområde med blandad verksamhet i Melleruds tätorts nordöstra del. Söder om fastigheten ligger ett bostadsområde. I öster angränsar en golfbana.



Hassle industriområdes karaktär

Hassle industriområde är skapat genom en detaljplan från 1967. Området är uppdelat i en södra del, där småindustri ändamål samsas med bostads- och industriändamål. I den norra delen finns ren industriverksamhet. Gällande plan har nyligen ändrats med en utökning av byggrätten. Syftet var att tillgodose högre krav gällande arbetsmiljö så att det finns mer plats för personalyta samt att varor inte längre behöver lagras utomhus i lika stor utsträckning.

Småindustri, Jm, definieras i planbeskrivningen: "Med Jm betecknat område får användas endast för småindustriändamål av sådan beskaffenhet att närboende ej vållas olägenhet med hänsyn till sundhet, brandsäkerhet och trevnad. Bostäder får dock anordnas i den utsträckning som fordras för tillsyn och

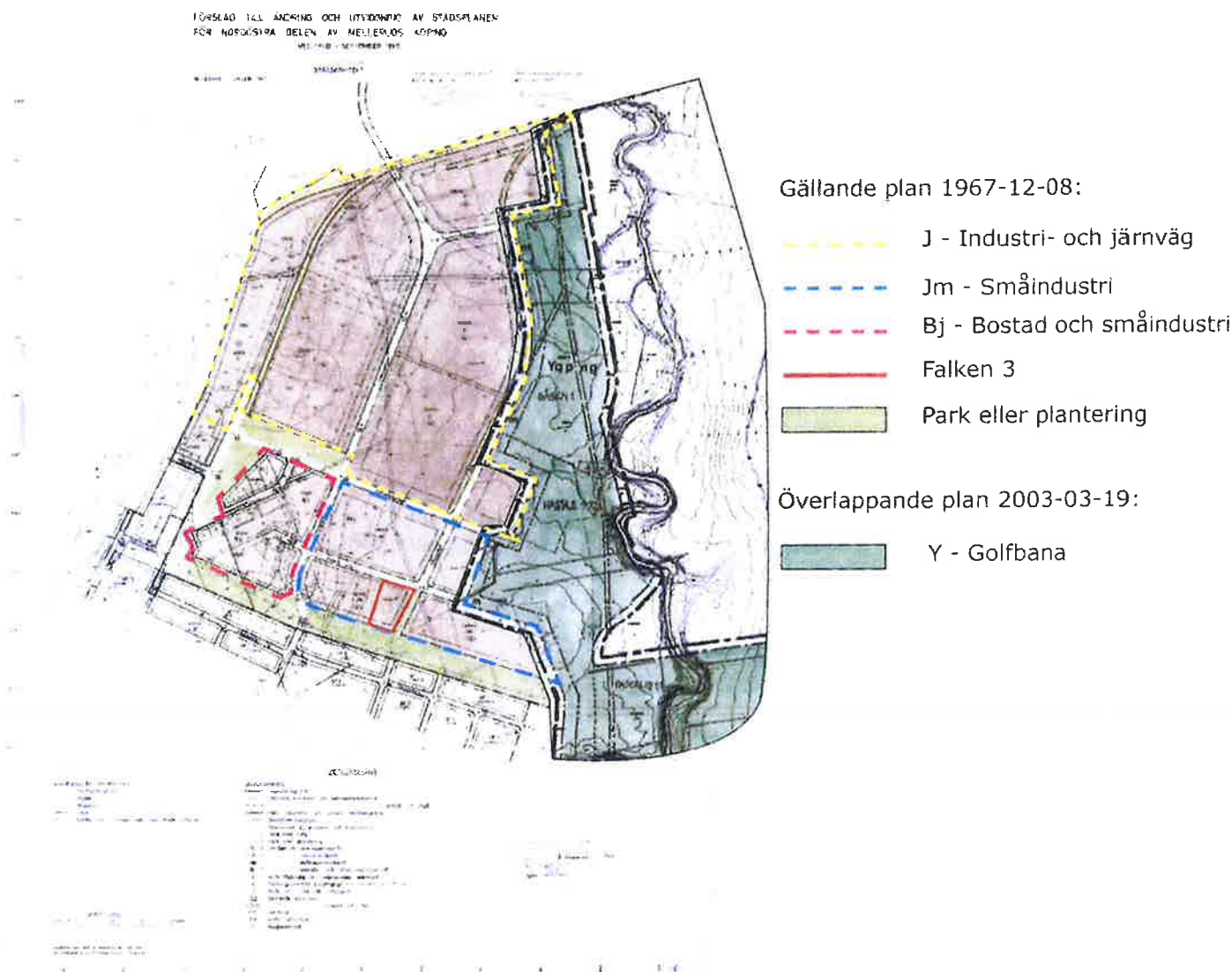

bevakning av anläggning inom området."

Planen har 2003 i sin östra del ersatts genom en plan för utbyggnad av golfbanan. Områdets verksamheter i övrigt är av en blandad karaktär. Småindustriområdet innehåller handel, verkstäder, dagcenter och en kyrka. Närmaste industribyggnad från fastigheten Falken 3, ligger ca 175 meter och bedöms inte ha omgivningspåverkan som kan skada planerade ändamål.

Trafikföring och buller

Fastigheten Falken 3 ligger vid en återvändsgata. Det förväntas ingen påtaglig trafik längs fastigheten då den är belägen näst före Jehovas vittnes församlingslokal som huvudsakligen används på söndagar. Fastigheten norr om Falken 3 är inte inanspråktagen och tillhör kommunen.

Området matas norrifrån med bil- och lastbilstrafik genom Odengatan som fortsätter i sydlig riktning till Viaduktgatan. Fastigheten Falken 3 nås med bil från Odengatan genom Ymers väg. Gång- och cykel-

trafik leds söderifrån genom bostadsområdet.

Förorenad mark

Fastigheten Höken 1, belägen diagonalt norr om Falken 3, har inhytt ett kemiföretag och förorenad mark har påvisats. Enligt prover, gjorda av Länsstyrelsen 2012-04-30, uppvisades inga negativa provresultat och det finns därför inga krav på ytterligare undersökningar i området. Föroreningar som hamnar i grundvattnet förväntas röra sig österut, mot Gärdserudbäcken.

Fastigheten Örnen 33 innehåller ett tryckeri. Eftersom verksamheten är i bruk är den inte riskklassad. Verksamheten kan bedömas som ej hälsovådlig då den genom miljö- och hälsoskyddslagen inte får släppa ut miljöfarliga ämnen. Övriga riskklassade fastigheter bedöms ligga så långt ifrån Falken 3 att risk för hälsa inte förväntas.

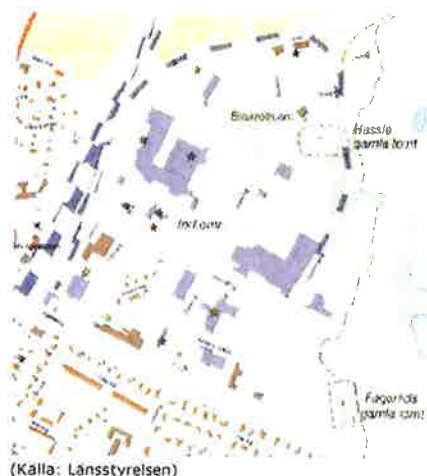

Potentiellt förorenade områden

- * 1. Mycket stor risk
- * 2. Stor risk
- * 3. Måttlig risk
- * 4. Liten risk
- * Ej riskklassad

Plats för lek, motion och annan rörelse

Fastigheten Falken 3 innefattar en byggnad med rymliga lokaler. Ute finns plats att anlägga en lekplats. Söder om fastigheten Falken 3 finns en grönremsa som kan användas som ledstråk ned till Gärdserudsbäcken med strövområde.

Organisatoriska frågor

Tidsplan

Samrådet har skett under perioden 13 december 2013 till mitten av januari 2014.

Antagande beräknas ske i januari 2014.

Planens antagande

Detaljplanen kan antas av byggnadsnämnden enligt delegation från Kommunfullmäktige.

Genomförandetid

Genomförandetiden är 5 år från den dag planändringen vinner laga kraft. Efter genomförandetidens slut fortsätter ändringen, tillsammans med befintlig plan, att gälla tills att den ersätts, ändras eller upphävs.

Huvudmannaskap

Detaljplanen har kommunalt huvudmannaskap.

Markägoförhållanden

Marken inom planområdet ägs av kommunen.

Ekonomiska frågor

Planändringen bekostas av Kultur- och utbildningsförvaltningen.

Medverkande tjänstemän

Detaljplanen har upprättats av planarkitekt Gabriella Hemme.

PLANBESTÄMMELSER

S¹ – Förskola

Förskolor och fritidshem räknas som skolor.

D² – Barn-, ungdoms- och äldre

I användningen vård ingår all öppen och sluten hälso-, sjuk- eller kriminalvård. Användningen har i detta tillägg till planen preciserats genom prefix (D)² som begränsar användningen till barnvård, ungdomsvård och äldre.



MELLERUDS
KOMMUN

Tillägg till detaljplan

Nordöstra delen av Melleruds köping

PLANBESKRIVNING

Enkelt planförfarande

Antagandehandling

Tillägg till rubricerad detaljplan har syftet att utöka byggrätten för fastigheter inom gällande plan.

Organisatoriska frågor

Tidsplan

Samrådet beräknas ske 2013-11-14 till 2013-12-03.

Antagande beräknas ske i december 2013.

Planens antagande

Detaljplanen kan antas av byggnadsnämnden.

Genomförandetid

Genomförandetiden är 5 år från den dag planändringen vinner laga kraft. Efter genomförandetidens slut fortsätter ändringen, tillsammans med befintlig plan, att gälla tills att den ersätts, ändras eller upphävs.

Ekonomiska frågor

Planändringen bekostas byggnadsnämnden som i sin tur tar ut planavgifter vid till- och nybyggnation.

Medverkande tjänstemän

Detaljplanen har upprättats av planarkitekt Gabriella Hemme.

PLANBESTÄMMELSE

e1 60 = Byggrätten utökas till 60 % av fastigheten.

Samhällsbyggnadskontoret

Postadress: 464 80 MELLERUD - Besöksadress: Storgatan 13

Tfn: 0530-180 00 - Fax: 0530-181 01

E-post: kommunen@mellerud.se - Hemsida: www.mellerud.se

Bankgiro: 533-7233 - Orgnr: 212 000-1488

IIIGL 35 67

R e s o l u t i o n.

Länsstyrelsen finner, med stöd av 26 § andra och tredje styckena byggnadslagen, skäligen fastställa ett av kommunalfullmäktige i Melleruds köping den 27 april 1967 antaget förslag till ändring och utvidgning av stadsplanen för nordöstra delen av köpingen, vilket förslag, innehållande jämväl stadsplanebestämmelser, uppgjorts av stadsarkitekten SAR C. Waldenström i september 1965 och utmärkts på karta med tillhörande beskrivning.

Jämlikt 150 § tredje stycket byggnadslagen må klagan icke föras över resolutionen, och skall bevis, att resolutionen på grund därav vunnit lagkraft, tecknas på kartan. Efter anslag given Vänersborg i landskansliet den 8 december 1967.

På länsstyrelsens vägnar:

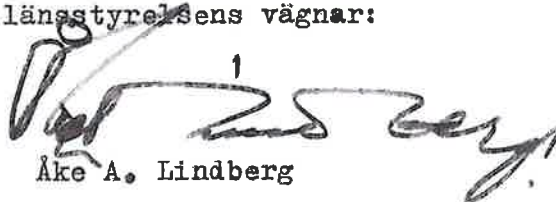
Åke A. Lindberg

Lars Calleberg

BESKRIVNING TILLHÖRANDE FÖRSLAG TILL ÄNDRING OCH UTVIDGNING
AV STADSPLANEN FÖR NORDÖSTRA DELEN AV MELLERUDS ^{19 09}KÖPING

Förslaget innebär ändring av stadsplaner som fastställdes den 19 december 1924, den 31 december 1960 och den 26 augusti 1966.

Planområdet omfattar det egentliga industriområdet inom samhället och är beläget öster om järnvägsområdet och söder om stickspåret till Sunnanå hamn. Åt öster begränsas området av bäckravinen och i söder ansluter förslaget till bostadsbebyggelsen.

I tidigare planer har redovisats en föreslagen viaduktbyggnad över järnvägsområdet i Esplanadgatans förlängning åt öster. Detta förslag har sedermera frångåtts av bl.a. kostnadsskäl. Överfarten över järnvägens mark har istället förslagits mellan Viaduktgatan och Erlandserudsvägen.

I det framlagda generalplaneförslaget har bl.a. trafiken till förevarande industriområde närmare åskådliggjorts. Sålunda bör trafiken norr ifrån ansluta till Odengatan som utgör huvudinfart till området. Trafiken söder ifrån kan via Dalslandsgatan, Österrådagatan och Storgatan ansluta till Odengatan. Denna trafikföring förutsätter en ombyggnad av Österrådaplan. När överfarten vid Viaduktgatan blir utbyggd kan trafiken ledas häröver och ansluta till Österrådagatan. Som ett framtida önskvärt alternativ för den tunga trafikförningen söder ifrån kan antingen Erlandserudsvägen iordningställas eller Odengatan utbyggas åt sydväst utanför Gerdserudsområdet med anslutning till nuvarande riksväg.

Industriområdet är åt söder avskilt från bostadsbebyggelse genom ett grönområde. Norr om detta har angivits ett par kvartersdjup för småindustri. Det övriga området är reserverat för större industri. Den västra delen är redan bebyggd i överensstämmelse med förslaget.

Två områden för industrispår har angivits i planen. En stor del av spårområdet är redan utbyggt.

Marken inom planområdet består huvudsakligen av lera med en torrskorpa av omkring 1,5 meters djup. Med stöd av de grundundersökningar som utförts i samband med dels upp-

förd bebyggelse och dels utredning för vatten och avlopps-
ledning för området har konstaterats, att extra grund-
förstärkningar icke behöver företagas för exempelvis
industribyggnader i ett plan med huvudsakligen jämt
fördelad grundbelastning.

Mellerud i september 1966.

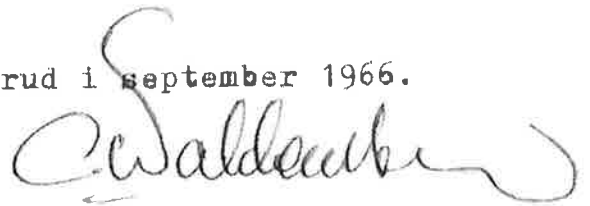

Stadsarkitekt

Tillhör byggnadsnämndens beslut
den 16 februari 1967.

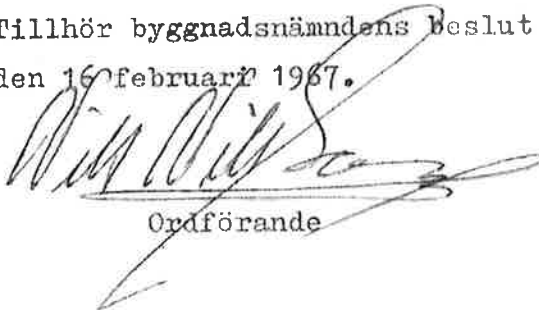

Ordförande

Tillhör kommunalfullmäktiges beslut
den 27 april 1967.



Ordförande

19. 09.

Tillhör Länsstyrelsens i
Älvsborgs län beslut den
8 december 1967

betygar
i tjänstens vägnar:



Lars Calleberg

S T A D S P L A N E B E S T Ä M M E L S E N

tillhörande förslag till ändring och utvidgning av stadsplanen för nordöstra delen av Melleruds köping.

§ 1.

STADSPLANEOMRÅDETS ANVÄNDNING.

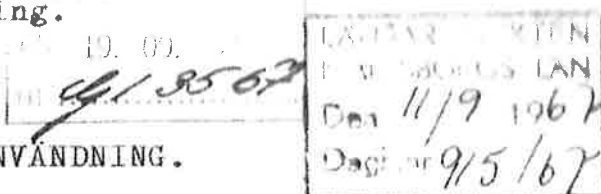

Mom. 1. Byggnadskvarter.

- a/ Med J betecknat område får användas endast för industriändamål av sådan beskaffenhet att närboende ej vållas olägenheter med hänsyn till sundhet, brandsäkerhet och trevnad. Bostäder få dock anordnas i den utsträckning som fordras för tillsyn och bevakning av anläggning inom området.
- b/ Med Jm betecknat område får användas endast för småindustriändamål av sådan beskaffenhet att närboende ej vållas olägenheter med hänsyn till sundhet, brandsäkerhet och trevnad. Bostäder få dock anordnas i den utsträckning som fordras för tillsyn och bevakning av anläggning inom området.
- c/ Med Bj betecknat område får användas endast för bostadsändamål samt, där så med hänsyn till sundhet, brandsäkerhet och trevnad prövas utan olägenhet kunna ske, för småindustriändamål.

Mom. 2. Specialområden.

Med Tj betecknat område får användas endast för järnvägstrafik och därmed samhörigt ändamål.

§ 2.

MARK SOM ICKE FÅR BEBYGGAS.

Med punktprickning betecknad mark får icke bebyggas.

§ 3.

SÄRSKILDA FÖRESKRIFTER ANGÅENDE OMRÅDEN FÖR LEDNINGAR
OCH FÖR ALLMÄN TRAFIK.

Mom. 1. Å med u betecknad mark få icke vidtagas anordningar som hindra framdragande eller underhåll av underjordiska allmänna ledningar.

Mom. 2. Med z betecknad del av järnvägsområde skall hållas tillgänglig för allmän gatutrafik.

19. 09. 67

§ 4.

DEL AV TOMT SOM FÅR BEBYGGAS.

- Mom. 1. Av tomt som omfattar med Bj betecknat område får högst en femtedel bebyggas.
- Mom. 2. Av tomt som omfattar med Jm betecknat område får högst en fjärdedel bebyggas.
- Mom. 3. Av tomt som omfattar med J betecknat område får högst en tredjedel bebyggas.

§ 5.

VÅNINGSAANTAL.

Å med I betecknat område får byggnad uppföras med högst en våning.

§ 6.

BYGGNADS HÖJD.

- Mom. 1. Å med I betecknat område får byggnad icke uppföras till större höjd än 5,6 meter.
- Mom. 2. Å med siffra i romb betecknat område får byggnad uppföras till högst den höjd i meter som siffran anger.

§ 7.

ANTAL LÄGENHETER.

Å tomt inom med Bj betecknat område får icke flera än en bostadslägenhet anordnas.

Mellerud i sept. 1965

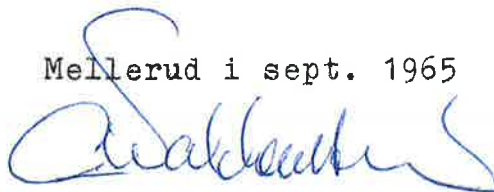

Stadsarkitekt

Tillhör byggnadsnämndens beslut
den 16 februari 1967.

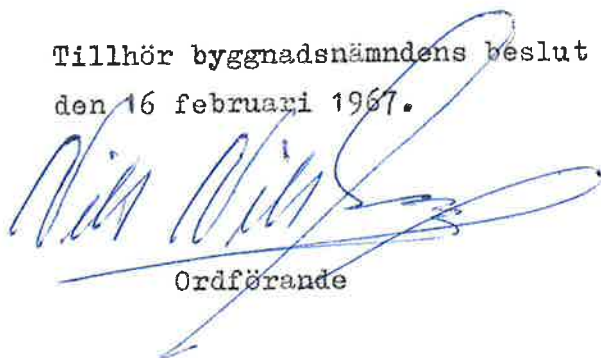

Ordförande

Tillhör kommunalfullmäktiges beslut
den 27 april 1967.



Ordförande

Tillhör Länsstyrelsens i
Älvsborgs län beslut den
8 december 1967
; betygar
På tjänstens vägnar:



ÄRENDE 15

Tillväxtfrågor

Förslag till beslut

Arbetsutskottet godkänner redovisningen.

Sammanfattning av ärendet

Tillväxtchefen redovisar aktuella frågor inom tillväxtenhetens verksamhet:

- Sapphult

ÄRENDE 16

Dnr KS 2021/258

Rapport över ej verkställda beslut enligt socialtjänstlagen (SoL) och lag om service till funktionshindrade (LSS) - kvartal 2/2021**Förslag till beslut**

Kommunfullmäktige godkänner redovisningen av ej verkställda beslut inom tre månader (kvartal 2/2021).

Sammanfattning av ärendet

Socialnämnden ska anmäla gynnande beslut som inte verkställts inom tre månader från beslutsdatum till Inspektionen för vård och omsorg (IVO). Rapporteringen avser också avbrott i verkställighet där biståndet inte åter verkställts inom tre månader från datum för avbrott. Rapporteringen till IVO sker kvartalsvis. De insatser som avses med skyldighet att rapportera är följande:

- SoL-äldreomsorg
- SoL-omsorg om personer med funktionshinder
- SoL-individ- och familjeomsorg
- LSS-omsorg om personer med funktionshinder

För andra kvartalet 2021 finns ett beslut angående Äldreomsorg 4 kap 1 § SoL om korttidsboende alt växelvård. Anhöriga tackat nej på grund av Covid-19. Inrapporterat till IVO den 23 augusti 2021.

Vidare finns ett beslut LSS 9 § 3 om ledsagarservice. Den enskilde har tackat nej till erbjudandet. Inrapporterat till IVO den 23 augusti 2021.

Beslutsunderlag

- Socialnämndens beslut 2021-08-31, § 105.
- Kommunstyrelseförvaltningens tjänsteskrivelse.



Kommunstyrelsen

Rapport över ej verkställda beslut enligt socialtjänstlagen (SoL) och lag om service till funktionshindrade (LSS) - kvartal 2/2021

Förslag till beslut

Kommunfullmäktige godkänner redovisningen av ej verkställda beslut inom tre månader (kvartal 2/2021).

Sammanfattning av ärendet

Socialnämnden ska anmäla gynnande beslut som inte verkställts inom tre månader från beslutsdatum till Inspektionen för vård och omsorg (IVO). Rapporteringen avser också avbrott i verkställighet där biståndet inte åter verkställts inom tre månader från datum för avbrott. Rapporteringen till IVO sker kvartalsvis. De insatser som avses med skyldighet att rapportera är följande:

- SoL-äldreomsorg
- SoL-omsorg om personer med funktionshinder
- SoL-individ- och familjeomsorg
- LSS-omsorg om personer med funktionshinder

För andra kvartalet 2021 finns ett beslut angående Äldreomsorg 4 kap 1 § SoL om korttidsboende alt växelvård. Anhöriga tackat nej på grund av Covid-19. Inrapporterat till IVO den 23 augusti 2021.

Vidare finns ett beslut LSS 9 § 3 om ledsagarservice. Den enskilde har tackat nej till erbjudandet. Inrapporterat till IVO den 23 augusti 2021.

Beslutsunderlag

- Socialnämndens beslut 2021-08-31, § 105.

Karl-Olof Petersson
Kommunchef

Beslutet skickas till

Socialnämnden

Postadress

Melleruds kommun
Kommunstyrelseförvaltningen
464 80 MELLERUD

Besöksadress

Storgatan 13

E-post

kommunen@mellerud.se

Telefon

0530-180 00

Webb

www.mellerud.se

Bankgiro

5502-2776

Organisationsnummer

212000-1488

§ 105

Dnr SN 2021/105

Rapport över ej verkställda beslut enligt socialtjänstlagen (SoL) och lag om service till funktionshindrade (LSS) - kvartal 2/2021**Socialnämndens beslut**

Socialnämnden godkänner redovisningen av ej verkställda beslut inom tre månader (kvartal 2/2021).

Sammanfattning av ärendet

Socialnämnden ska anmäla gynnande beslut som inte verkställts inom tre månader från beslutsdatum till Inspektionen för vård och omsorg (IVO). Rapporteringen avser också avbrott i verkställighet där biståndet inte åter verkställts inom tre månader från datum för avbrott. Rapporteringen till IVO sker kvartalsvis. De insatser som avses med skyldighet att rapportera är följande:

- SoL-äldreomsorg
- SoL-omsorg om personer med funktionshinder
- SoL-individ- och familjeomsorg
- LSS-omsorg om personer med funktionshinder

För andra kvartalet 2021 finns ett beslut angående Äldreomsorg 4 kap 1 § SoL om korttidsboende alt växelvård. Anhöriga tackat nej på grund av Covid-19. Inrapporterat till IVO den 23 augusti 2021.

Vidare finns ett beslut LSS 9 § 3 om ledsagarservice. Den enskilde har tackat nej till erbjudandet. Inrapporterat till IVO den 23 augusti 2021.

Beslutsunderlag

- Socialförvaltningens tjänsteskrivelse

Förslag till beslut på sammanträdet

Ordföranden Daniel Jensen (KD): Socialnämnden godkänner redovisningen av ej verkställda beslut inom tre månader (kvartal 2/2021).

Beslutsgång

Ordföranden frågar på förslaget och finner att socialnämnden bifaller detta.

Beslutet skickas till

Kommunfullmäktige
Kommunens revisorer

ÄRENDE 17

Dnr KS 2021/482

Sammanträdesplan för kommunfullmäktige, kommunstyrelsen, arbetsutskott och miljö- och hälsoråd 2022**Förslag till beslut**

Kommunfullmäktige fastställer sammanträdesplan 2022 enligt följande:

Kommunfullmäktige

Ons 26 januari	Ons 20 april	Ons 21 september	Ons 19 oktober
Ons 23 februari	Ons 25 maj		Ons 16 november
Ons 23 mars	Ons 22 juni		Ons 14 december

Kommunstyrelsen fastställer sammanträdesplan 2022 för kommunstyrelsen, kommunstyrelsens arbetsutskott och miljö- och hälsorådet enligt följande:

Kommunstyrelsen

Ons 12 januari	Ons 6 april	Ons 9 augusti	Ons 5 oktober
Ons 9 februari	Ons 4 maj	Ons 7 september	Ons 2 november
Ons 9 mars	Ons 8 juni		Ons 30 november

Kommunstyrelsens arbetsutskott

Tis 11 januari	Tis 5 april	Tis 9 augusti	Tis 4 oktober
Tis 25 januari	Tis 19 april	Tis 23 augusti	Tis 18 oktober
Tis 8 februari	Tis 3 maj	Tis 6 september	Tis 1 november
Tis 22 februari	Tis 24 maj	Tis 20 september	Tis 15 november
Tis 8 mars	Tis 7 juni		Tis 29 november
Tis 22 mars	Tis 21 juni		Tis 13 december

Kommunstyrelsens arbetsutskott (ekonomi)

Tis 8 februari	Tis 19 april		Tis 4 oktober
Tis 1 mars			
Mån 7 mars			
Mån 14 mars (reserv)			

Miljö- och hälsorådet

Mån 14 februari	Mån 16 maj	Mån 12 september	Mån 5 december
-----------------	------------	------------------	----------------

Sammanfattning av ärendet

Enligt 5 kap 12 § kommunallagen bestämmer kommunfullmäktige när ordinarie sammanträde med fullmäktige ska hållas.

Enligt 5 § i kommunfullmäktiges arbetsordning ska ordinarie sammanträde hållas enligt av fullmäktige godkänd sammanträdesplan. Av 25 § i kommunstyrelsens reglemente framgår att styrelsen bestämmer dag och tid för sina sammanträden.

Beslutsunderlag

- Kalender 2022.
- Kommunstyrelseförvaltningens tjänsteskrivelse.



Kommunfullmäktige

Sammanträdesplan för kommunfullmäktige, kommunstyrelsen, arbetsutskott och miljö- och hälsoråd 2022

Förslag till beslut

Kommunfullmäktige fastställer sammanträdesplan 2022 enligt följande:

Kommunfullmäktige

Ons 26 januari	Ons 20 april	Ons 21 september	Ons 19 oktober
Ons 23 februari	Ons 25 maj		Ons 16 november
Ons 23 mars	Ons 22 juni		Ons 14 december

Kommunstyrelsen fastställer sammanträdesplan 2022 för kommunstyrelsen, kommunstyrelsens arbetsutskott och miljö- och hälsorådet enligt följande:

Kommunstyrelsen

Ons 12 januari	Ons 6 april	Ons 9 augusti	Ons 5 oktober
Ons 9 februari	Ons 4 maj	Ons 7 september	Ons 2 november
Ons 9 mars	Ons 8 juni		Ons 30 november

Kommunstyrelsens arbetsutskott

Tis 11 januari	Tis 5 april	Tis 9 augusti	Tis 4 oktober
Tis 25 januari	Tis 19 april	Tis 23 augusti	Tis 18 oktober
Tis 8 februari	Tis 3 maj	Tis 6 september	Tis 1 november
Tis 22 februari	Tis 24 maj	Tis 20 september	Tis 15 november
Tis 8 mars	Tis 7 juni		Tis 29 november
Tis 22 mars	Tis 21 juni		Tis 13 december

Kommunstyrelsens arbetsutskott (ekonomi)

Tis 8 februari	Tis 19 april	Tis 4 oktober
Tis 1 mars		
Mån 7 mars		
Mån 14 mars (reserv)		

Postadress

Melleruds kommun
Kommunstyrelseförvaltningen
464 80 MELLERUD

Besöksadress

Storgatan 13

E-post

kommunen@mellerud.se

Telefon

0530-180 00

Webb

www.mellerud.se

Bankgiro

5502-2776

Organisationsnummer

212000-1488



Miljö- och hälsorådet

Mån 14 februari

Mån 16 maj

Mån 12 september

Mån 5 december

Sammanfattning av ärendet

Enligt 5 kap 12 § kommunallagen bestämmer kommunfullmäktige när ordinarie sammanträde med fullmäktige ska hållas.

Enligt 5 § i kommunfullmäktiges arbetsordning ska ordinarie sammanträde hållas enligt av fullmäktige godkänd sammanträdesplan. Av 25 § i kommunstyrelsens reglemente framgår att styrelsen bestämmer dag och tid för sina sammanträden.

Beslutsunderlag

- Kalender 2022.

Karl Olof Petersson
Kommunchef

Ingrid Engqvist
Chefssekreterare
0530-181 04
ingrid.engqvist@mellerud.se

Januari 2022

Februari 2022

Mars 2022

April 2022

Maj 2022

Juni 2022

L 1 Nyårsdagen	T 1 Utskick KSAU	T 1 KSAU EK Utskick KSAU	F 1	S 1 Första maj	O 1 Utskick KS
S 2	O 2 Utskick KS	O 2 Utskick KS	L 2	M 2 18	T 2
M 3 Beredning 1	T 3	T 3	S 3	T 3 KSAU	F 3
T 4 Utskick KSAU/KS	F 4	F 4	M 4 14	O 4 KS	L 4 Pingstafton
O 5 Trettondedagsafton	L 5	L 5	T 5 KSAU	T 5	S 5 Pingstdagen
T 6 Trettondedag jul	S 6	S 6	O 6 KS	F 6	M 6 Sveriges nationaldag 23
F 7	M 7 6	M 7 KSAU EK 10	T 7	L 7	T 7 KSAU
L 8	T 8 KSAU + KSAU EK	T 8 KSAU	F 8 Stoppdag	S 8	O 8 KS
S 9	O 9 KS	O 9 KS	L 9	M 9 19	T 9
M 10 2	T 10	T 10	S 10	T 10	F 10 Stoppdag
T 11 KSAU	F 11 Stoppdag	F 11 Stoppdag	M 11 Beredning 15	O 11	L 11
O 12 KS	L 12	L 12	T 12 Utskick KSAU	T 12	S 12
T 13	S 13	S 13	O 13 Utskick KF	F 13 Stoppdag	M 13 Beredning 24
F 14 Stoppdag	M 14 Beredning KUR+MHR 7	M 14 Beredning KSAU EK? 11	T 14	L 14	T 14 Utskick KSAU
L 15	T 15 Utskick KSAU	T 15 Utskick KSAU	F 15 Långfredagen	S 15	O 15 Utskick KF
S 16	O 16 Utskick KF	O 16 Utskick KF	L 16 Påskafton	M 16 Beredning KUR+MHR 20	T 16
M 17 Beredning 3	T 17	T 17	S 17 Påskdagen	T 17 Utskick KSAU	F 17
T 18 Utskick KSAU	F 18	F 18	M 18 Annandag påsk 16	O 18 Utskick KF	L 18
O 19 Utskick KF	L 19	L 19	T 19 KSAU + KSAU EK	T 19	S 19
T 20	S 20	S 20	O 20 KF	F 20	M 20 25
F 21	M 21 8	M 21 12	T 21	L 21	T 21 KSAU
L 22	T 22 KSAU	T 22 KSAU	F 22 Stoppdag	S 22	O 22 KF
S 23	O 23 KF	O 23 KF	L 23	M 23 Stoppdag för budgetförslag 21	T 23
M 24 4	T 24	T 24	S 24	T 24 KSAU	F 24 Midsommarafton
T 25 KSAU	F 25 Stoppdag	F 25 Stoppdag	M 25 Beredning 17	O 25 KF	L 25 Midsommardagen
O 26 KF	L 26	L 26	T 26 Utskick KSAU	T 26 Kristi himmelsfärdsdag	S 26
T 27	S 27	S 27	O 27 Utskick KS	F 27 Stoppdag	M 27 26
F 28 Stoppdag	M 28 Beredning 9	M 28 Beredning 13	T 28	L 28	T 28
L 29		T 29 Utskick KSAU	F 29	S 29	O 29
S 30		O 30 Utskick KS	L 30 Valborgsmässoafton	M 30 Beredning 22	T 30
M 31 Beredning 5		T 31		T 31 Utskick KSAU	

Juli 2022

Augusti 2022

September 2022

Oktober 2022

November 2022

December 2022

F 1	M 1 Beredning 31	T 1	L 1	T 1 KSAU	T 1
L 2	T 2 Utskick KSAU	F 2	S 2	O 2 KS	F 2 Stoppdag
S 3	O 3 Utskick KS	L 3	M 3 40	T 3	L 3
M 4 27	T 4	S 4	T 4 KSAU + KSAU EK	F 4 Stoppdag	S 4
T 5	F 5	M 5 36	O 5 KS	L 5 Alla helgons dag	M 5 Beredning KUR+MHR 49
O 6	L 6	T 6 KSAU	T 6	S 6	T 6 Utskick KSAU
T 7	S 7	O 7 KS	F 7 Stoppdag	M 7 Beredning 45	O 7 Utskick KF
F 8	M 8 32	T 8	L 8	T 8 Utskick KSAU	T 8
L 9	T 9 KSAU	F 9 Stoppdag	S 9	O 9 Utskick KF	F 9
S 10	O 10 KS	L 10	M 10 Beredning 41	T 10	L 10
M 11 28	T 11	S 11	T 11 Utskick KSAU	F 11	S 11
T 12	F 12 Stoppdag	M 12 Beredning KUR+MHR 37	O 12 Utskick KF	L 12	M 12 50
O 13	L 13	T 13 Utskick KSAU	T 13	S 13	T 13 KSAU
T 14	S 14	O 14 Utskick KF	F 14	M 14 46	O 14 KF
F 15	M 15 Beredning 33	T 15	L 15	T 15 KSAU	T 15
L 16	T 16 Utskick KSAU	F 16	S 16	O 16 KF	F 16
S 17	O 17	L 17	M 17 42	T 17	L 17
M 18 29	T 18	S 18	T 18 KSAU	F 18 Stoppdag	S 18
T 19	F 19	M 19 38	O 19 KF	L 19	M 19 51
O 20	L 20	T 20 KSAU	T 20	S 20	T 20
T 21	S 21	O 21 KF	F 21 Stoppdag	M 21 Beredning 47	O 21
F 22	M 22 34	T 22	L 22	T 22 Utskick KSAU	T 22
L 23	T 23 KSAU	F 23 Stoppdag	S 23	O 23 Utskick KS	F 23
S 24	O 24	L 24	M 24 Beredning 43	T 24	L 24 Julafton
M 25 30	T 25	S 25	T 25 Utskick KSAU	F 25	S 25 Juldagen
T 26	F 26 Stoppdag	M 26 Beredning 39	O 26 Utskick KS	L 26	M 26 Annandag jul 52
O 27	L 27	T 27 Utskick KSAU	T 27	S 27	T 27
T 28	S 28	O 28 Utskick KS	F 28	M 28 48	O 28
F 29 Stoppdag	M 29 Beredning 35	T 29	L 29	T 29 KSAU	T 29
L 30	T 30 Utskick KSAU	F 30	S 30	O 30 KS	F 30 Stoppdag
S 31	O 31 Utskick KS		M 31 44		L 31 Nyårsafton

ÄRENDE 18**Redovisning av obesvarade motioner****Förslag till beslut**

Kommunfullmäktige godkänner redovisningen och beslutar att beredningen ska fortsätta.

Sammanfattning av ärendet

Enligt kommunfullmäktiges arbetsordning, § 29, ska kommunstyrelsen årligen vid fullmäktiges ordinarie april- och oktobersammanträden redovisa de motioner som inte har beretts färdigt. Enligt kommunallagen 5 kapitlet 33 § bör motion beredas så att fullmäktige kan fatta beslut inom ett år från det att motionen väckts. Om beredningen inte kan avslutas inom denna tid, får fullmäktige avskryva motionen från vidare handläggning.

Följande motioner anmäls som obesvarade:

Motion	Dnr	Inlämnad	Motionär	Status
Motion om att det ska bli avgiftsfritt att lämna sopor för privatpersoner vid Hunnebyns återvinningscentral samt att öppettiderna ses över för ökad tillgänglighet	KS 2017/464	2017-08-15	Anette Levin (L)	KF 22/9
Motion om att ingen enhetschef inom Melleruds kommun ska ha ansvar för fler än 25 medarbetare	KS 2017/733	2017-12-20	Roland Björndahl (M)	Utreds av kommunstyrelseförvaltningen
Motion om plan för utvecklingen av lek- och aktivitetsplatser	KS 2018/125	2018-02-20	Daniel Jensen (KD)	Utreds av samhällsbyggnadsförvaltningen
Motion om att utreda möjligheterna att inrätta/bygga ett säkert och tryggt sätt att ta sig över E45 och Rv 166	KS 2018/519	2018-08-27	Jörgen Eriksson (KIM)	Utreds av samhällsbyggnadsförvaltningen
Motion om att hela Åsensbruk ska leva	KS 2020/250	2020-04-09	Michael Melby (S)	Utreds av kommunstyrelseförvaltningen

Motion	Dnr	Inlämnad	Motionär	Status
Motion om att Melleruds kommun upphör med parkeringsbevakning snarast möjligt	KS 2020/288	2020-04-23	Martin Andersson (SD)	Utreds av samhällsbyggnadsförvaltningen
Motion om att Melleruds kommun säkerställer resurser för att förebygga och bekämpa mäns våld mot kvinnor och våld i nära relationer	KS 2021/276	2021-05-11	Michael Melby (S) Marianne Sand Wallin (S)	KF 22/9
Motion om att Melleruds kommun förstärker insatserna för barns och ungas hälsa	KS 2021/277	2021-05-11	Michael Melby (S) Marianne Sand Wallin (S)	Utreds av kommunstyrelseförvaltningen

ÄRENDE 19**Redovisning av obesvarade medborgarförslag****Förslag till beslut**

Kommunfullmäktige godkänner redovisningen.

Sammanfattning av ärendet

Fullmäktiges ordförande tillsammans med kommunchef kan, utan föregående beredning, överlåta till kommunstyrelsen eller annan nämnd att besluta i ärendet. I de fall ärendet är principiellt eller av större vikt för kommunen får beslutanderätt inte överlåtas (se KL 3 kap § 9). Om beslutanderätten överlåts ska förslagsställaren underrättas om vilken nämnd som kommer att handlägga ärendet.

Medborgarförslag ska beredas så att beslut kan fattas inom ett år från det förslaget väcktes.

Kommunstyrelsen ska två gånger om året redovisa de medborgarförslag som kommunstyrelsen och nämnderna inte har berett färdigt. Redovisningen ska göras på fullmäktiges ordinarie sammanträden i april och oktober.

Följande medborgarförslag anmäls som obesvarade:

Medborgarförslag	Dnr	Inlämnad	Inlämnad av	Status
Medborgarförslag om lekplats i Dals Rostocks tätort tillgängligt för allmänheten dagtid	KS 2017/327	2017-06-08	Paula Jacobsson	Utreds av samhällsbyggnadsförvaltningen
Medborgarförslag om papperskorg vid konstgräsplanen	KS 2018/355	2018-05-24	Lennart Norén	Utreds av samhällsbyggnadsförvaltningen
Medborgarförslag om en vägsträckning för gångtrafik mellan Violvägen och Kroppefjälls hotell och vandrarhem och Kroppefjälls barnstuga i Dals Rostock	KS 2018/360	2018-05-28	Dan Pettersson	Utreds av samhällsbyggnadsförvaltningen
Medborgarförslag om utegym i Sunnanå	KS 2019/345	2019-06-20	Lars-Göran Johansson	Utreds av samhällsbyggnadsförvaltningen
Medborgarförslag om motorcrossbana i Mellerud	KS 2019/416	2019-08-19	Jesper Lundquist	Utreds av samhällsbyggnadsförvaltningen

Medborgarförslag	Dnr	Inlämnad	Inlämnad av	Status
Medborgarförslag om åtgärder på Råggatan i Mellerud	KS 2019/443	2019-09-06	Yvonne och Steefan Mårtensson	Utreds av samhällsbyggnadsförvaltningen
Medborgarförslag om fritidsbank	KS 2020/502	2020-08-04	Hannah Andersson	Utreds av kommunstyrelseförvaltningen
Medborgarförslag om väjningsplikt i korsningen Kapellgatan/Köpmantorget	KS 2020/614	2020-10-06	Ing-Mari Hultgren	Utreds av samhällsbyggnadsförvaltningen
Medborgarförslag om skateboardramp i Åsensbruk	KS 2020/777	2020-12-09	Ludwig Jonsson	Utreds av samhällsbyggnadsförvaltningen
Medborgarförslag om belysning längs gång- och cykelvägen mellan Odengatan och Ängenäsgatan	KS 2021/11	2021-01-08	Sten-Göran Aaraas	Utreds av samhällsbyggnadsförvaltningen
Medborgarförslag om två hundrastplatser i Åsensbruk	KS 2021/17	2021-01-12	Marie Karlsson	Utreds av samhällsbyggnadsförvaltningen
Medborgarförslag om belysningsstolpe på kullen vid grönområdet på Erlandserud	KS 2021/101	2021-02-15	Eva och Ronnie Åkerstedt	Utreds av samhällsbyggnadsförvaltningen
Medborgarförslag om att skyltar med förkörsrätt sätts upp vid refugerna längs Viaduktgatan i Mellerud	KS 2021/144	2021-03-09	Christian Karlsson	Utreds av samhällsbyggnadsförvaltningen
Medborgarförslag om att plantera japanska körsbärsträd längs grönområde vid Österrådaplan	KS 2021/395	2021-06-21	Linda Sjötn Flood	Utreds av samhällsbyggnadsförvaltningen

Medborgarförslag	Dnr	Inlämnad	Inlämnad av	Status
Medborgarförslag om gång- och cykelväg från centralorten till Bloms Varuhus	KS 2021/434	2021-07-30	Monica Algotsson	Utreds av samhällsbyggnadsförvaltningen
Medborgarförslag om cykelväg på eller bredvid järnvägen från Håverud till Mellerud	KS 2021/481	2021-08-30	Mirjam Jager	Utreds av samhällsbyggnadsförvaltningen

ÄRENDE 20**Redovisning av besvarade medborgarförslag****Förslag till beslut**

Kommunfullmäktige godkänner redovisningen.

Sammanfattning av ärendet

Fullmäktiges ordförande tillsammans med kommunchef kan, utan föregående beredning, överlåta till kommunstyrelsen eller annan nämnd att besluta i ärendet.

I de fall ärendet är principiellt eller av större vikt för kommunen får beslutanderätt inte överlåtas (se KL 3 kap § 9) Om beslutanderätten överlåts ska förslagsställaren underrättas om vilken nämnd som kommer att handlägga ärendet.

Kommunstyrelsen ska två gånger om året redovisa besvarade medborgarförslag. Redovisningen ska göras på fullmäktiges ordinarie sammanträden i april och oktober.

Följande medborgarförslag anmäls som besvarade:

Medborgarförslag	Dnr	Inkom	Beslut
Medborgarförslag om hastighetsbegränsning i Åsensbruk	KS 2018/569	2018-09-25	Kommunstyrelsen beslutade den 9 juni 2021 att åtgärdsförslag tas med i kommunens pågående arbete med trafikäkerhetshöjande åtgärder
Medborgarförslag om utökade öppettider på Hunnebyns återvinningscentral	KS 2018/677	2018-11-12	Kommunstyrelsen beslutade den 8 september 2021 att bifalla förslaget.
Medborgarförslag om att snygga till f.d. lekplatsen vid Södergatan i Mellerud	KS 2019/341	2019-06-11	Kommunstyrelsen beslutade den 9 juni 2021 att anses vara tillgodosett med hänvisning till att gata/park klipper gräset och sköter grönytorna runt om lekparken regelbundet.
Medborgarförslag om att kartlägga ödehus på landet	KS 2019/547	2019-11-06	Kommunstyrelsen beslutade den 9 juni 2021 att avslå förslaget.
Medborgarförslag om hundrastgård i Åsensbruk	KS 2020/345	2020-05-13	Kommunstyrelsen beslutade den 9 juni 2021 att bifalla förslaget.

Medborgarförslag	Dnr	Inkom	Beslut
Medborgarförslag om aktivitetsparken vid Rådaskolan	KS 2020/427	2020-06-15	Kommunstyrelsen beslutade den 11 augusti 2021 att anses förslaget vara tillgodosett med hänvisning till de åtgärder som vidtagits.
Medborgarförslag om aktivitetsparken vid Rådaskolan	KS 2020/428	2020-06-15	Kommunstyrelsen beslutade den 11 augusti 2021 att anses förslaget vara tillgodosett med hänvisning till de åtgärder som vidtagits.
Medborgarförslag om aktivitetsparken vid Rådaskolan	KS 2020/434	2020-06-16	Kommunstyrelsen beslutade den 11 augusti 2021 att anses förslaget vara tillgodosett med hänvisning till de åtgärder som vidtagits.
Medborgarförslag om rondell i korsningen Norra Kungsgatan/ Bergsgatan	KS 2020/615	2020-10-06	Kommunstyrelsen beslutade den 9 juni 2021 att anses vara under genomförande med trånväsning till den trafikåkerhetshöjande åtgärd som finns med i budgetplanen 2023.
Medborgarförslag om trafiksäkerhetshöjande åtgärder vid övergångsstället på Dalslandsgatan/GC-väg från Gerdsrud	KS 2020/641	2020-10-15	Kommunstyrelsen beslutade den 9 juni 2021 att avslå förslaget då kommunen inte äger vägen men ta upp frågan med Trafikverket.
Medborgarförslag om trafiksäkerhetshöjande åtgärder vid övergångsställen utanför Hemköp Kvarnkullen samt vid rondellen i korsningen Storgatan/Odengatan	KS 2020/643	2020-10-16	Kommunstyrelsen beslutade den 9 juni 2021 att åtgärdsförslag tas med i kommunens pågående arbete med trafikåkerhetshöjande åtgärder
Medborgarförslag om seniorbiljett	KS 2020/678	2020-10-29	Kommunstyrelsen beslutade den 5 maj 2021 att bifalla förslaget.

Medborgarförslag	Dnr	Inkom	Beslut
Medborgarförslag om buss från Ängenäs till Nordalsskolan	KS 2020/764	2020-12-07	Kultur- och utbildningsnämnden beslutade den 23 juni 2021 att avslå förslaget.
Medborgarförslag om gratis bussresor inom Melleruds kommun för pensionärer 65+	KS 2020/792	2020-12-14	Kommunstyrelsen beslutade den 5 maj 2021 att bifalla förslaget.
Medborgarförslag om att förbättra vildmarksrastplatserna i Melleruds kommun	KS 2021/84	2021-02-09	Kommunstyrelsen beslutade den 9 juni 2021 att förslaget anses vara under genomförande med hänvisning till det arbete som pågår med kommunens friluftsanläggningar.
Medborgarförslag om förbättring av socialnämndens kallelser och protokoll	KS 2021/135	2021-03-05	Socialnämnden beslutade den 30 mars 2021 att anse förslaget besvarat med hänvisning dels till nämndens pågående utvecklingsarbete med kallelser och protokoll enligt kommunallagens regler och revisorernas genomförda granskningar samt genomförda utbildningar för presidier, gruppledare, förvaltningschefer och nämndsekreterare.

ÄRENDE 21

Aktuella frågor

Förslag till beslut

Arbetsutskottet godkänner redovisningen.

Sammanfattning av ärendet

Arbetsutskottets ledamöter och kommunchefen diskuterar aktuella frågor.

ÄRENDE 22

Rapporter

Förslag till beslut

Arbetsutskottet godkänner redovisningen.

Sammanfattning av ärendet

Arbetsutskottets ledamöter och kommunchefen rapporterar från sammanträden m.m.

ÄRENDE 23

Företagsbesök

Sammanfattning av ärendet

Kommunstyrelsens arbetsutskott besöker Kroppefjäll Bed & Breakfast och Byggstål i Mellerud AB för att informera sig om företagets verksamheter och framtidsplaner.